

VULASTIK L

TECHNISCHE DATEN TECHNICAL DATA

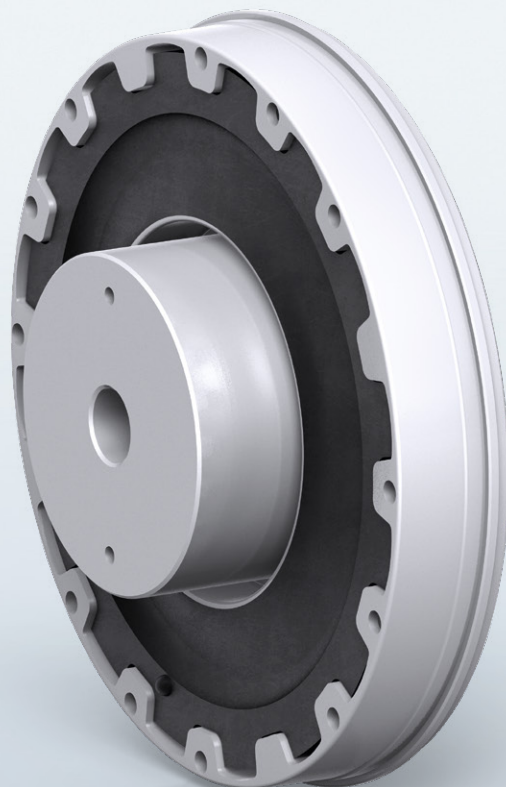



SCAN →



Bitte benutzen Sie Ihr Smartphone mit der entsprechenden Software, scannen Sie den QR-Code ein.

Please use your smartphone with the relevant software, scan the QR-Code.

GET INFO →



Sie erhalten die Information, ob dies die aktuellste Version ist.

You will get the information whether you have got the latest version.



12/2021

Das Handsymbol kennzeichnet Seiten, auf denen es eine Veränderung zur Vorgängerversion gibt.
The hand symbol appears on pages which differ from the previous catalogue version.

INHALT CONTENTS

| | | | |
|----------------------------------------------------------|-----------|-----------------------------------------------------|-----------|
| Eigenschaften | 04 | Characteristics | 04 |
| Baureihenübersicht | 06 | Summary of Series | 06 |
| Technische Daten | 08 | Technical Data | 08 |
| Leistungsdaten | 08 | Performance Data | 08 |
| Gummi | 08 | Natural rubber | 08 |
| Silikon | 11 | Silicone | 11 |
| Geometrische Daten | 12 | Geometric Data | 12 |
| Baureihe 2800 | 12 | Series 2800 | 12 |
| Baureihe 2801 | 14 | Series 2801 | 14 |
| Baureihe 2802 | 16 | Series 2802 | 16 |
| Baureihe 2803 | 18 | Series 2803 | 18 |
| Baureihe 2810 | 20 | Series 2810 | 20 |
| Baureihe 2811 | 22 | Series 2811 | 22 |
| Baureihe 2830 | 24 | Series 2830 | 24 |
| Kupplungsauswahl mit Hilfe von Anwendungsprofilen | 26 | Coupling Selection by Means of Application-Profiles | 26 |
| Auslegungsbeispiel – Leichter Betrieb | 27 | Sample Selection – Light Service | 27 |
| Auslegungsbeispiel – Mittelschwerer Betrieb | 28 | Sample Selection – Medium Service | 28 |
| Auslegungsbeispiel – Kontinuierlicher Betrieb | 29 | Sample Selection – Continuous Service | 29 |
| Erläuterungen des Produktcodes | 30 | Explanations of the Product Code | 30 |
| Online-Service | 34 | Online-Service | 34 |
| Gültigkeitsklausel | 35 | Validity Clause | 35 |



VULASTIK L

EIGENSCHAFTEN CHARACTERISTICS

DREHMOMENT TORQUE

0,52 kNm – 52,00 kNm

EINSATZGEBIETE

Glockeneinbauten, starr aufgestellte Motoren, PTOs und Stromerzeugung.

Die VULASTIK L ist eine axiale steckbare hochelastische Kupplung für eine Vielzahl von Anwendungsgebieten. Zur Abstimmung auf die entsprechenden Anlagenforderungen stehen sechs Gummiqualitäten und Silikon zur Verfügung. Lieferbar ist die VULASTIK L Kupplung in Standard-Ausführung mit einem Element oder als duale Ausführung mit zwei parallel geschalteten Elementen. Die VULASTIK L Kupplung besteht im Wesentlichen aus Nabe und Flanschmantel, zwischen denen das scheibenförmige Element angeordnet ist. Dieses Scheibenelement ist im Innenradius anulkanisiert und am Aussenradius durch eine Steckverzahnung mit dem Flanschmantel verbunden. Diese Steckverzahnung ermöglicht eine axiale Steckbarkeit und einen Ausgleich von Wellenverlagerungen.

PRODUKTVORTEILE

- ⊕ Maximale Lösungsflexibilität durch verschiedene Kupplungsausführungen für Glockeneinbau oder freistehende Installation, in Gummi oder Silikon, einreihig oder dual
- ⊕ Bei hoher Leistungsdichte äußerst kompakte Bauweise für effizientere Motoren. Diese Steckverzahnung ermöglicht eine axiale Steckbarkeit bei einfachem Montageaufwand
- ⊕ Integrierte Stützringe schützen vor Durchrutschen oder Zahnabriss

AREAS OF APPLICATION

Bell housing installation, rigid mounted engines, auxiliary drives and power generation.

The VULASTIK L coupling is an axial pluggable highly flexible coupling developed for a variety of different applications. Six rubber qualities and silicone are available in order to tune the coupling to the various system requirements. VULASTIK L couplings are available with one elastic element in standard design or as dual execution with two elements connected in parallel. The main parts of the VULASTIK L coupling are the hub and a flanged casing. Between these, the disc-shaped element is arranged. This disc element is vulcanized at its inner radius, the outer radius is connected to the flanged casing by a plug-in toothing. This toothing provides the axial plug-in feature and compensation of shaft displacements.

PRODUCT BENEFITS

- ⊕ Maximum flexibility is provided by different coupling designs for installation in bell-type housings or free-standing installations, designed with single or dual arrangement of natural rubber or silicone
- ⊕ There is an extremely compact design for more efficient engines with high power density. This spline enables axial engagement with ease of assembly
- ⊕ Integrated supporting rings protect the spline against slipping through or developing cracks in the gearing teeth

VULASTIK L

BAUREIHENÜBERSICHT SUMMARY OF SERIES

2800 BAUREIHE SERIES Seite 12 Page 12



Zur Verbindung eines SAE-Schwungrades J620 mit einer Welle.

For connecting an SAE flywheel J620 to a shaft.

Ausführung für Glockeneinbauten. Elementenwechsel durch Verschieben der verbundenen Maschinen.

Execution for bell housing installations. Replacement of elements by moving the adjacent machinery.

| | |
|--------------------------------|----------------------|
| Baugruppe Dimension Group | X 1410 – X 4310 |
| Nenn Drehmoment Nominal Torque | 0,52 kNm – 26,00 kNm |

2801 BAUREIHE SERIES Seite 14 Page 14



Zur Verbindung eines SAE-Schwungrades J620 mit einer Welle.

For connecting an SAE flywheel J620 to a shaft.

Ausführung für Glockeneinbauten. Elementenwechsel durch Verschieben der verbundenen Maschinen. Mit Durchdrehsicherung.

Execution for bell housing installations. Replacement of elements by moving the adjacent machinery. With torsional limit device.

| | |
|--------------------------------|----------------------|
| Baugruppe Dimension Group | X 1410 – X 4310 |
| Nenn Drehmoment Nominal Torque | 0,52 kNm – 26,00 kNm |

2802 BAUREIHE SERIES Seite 16 Page 16

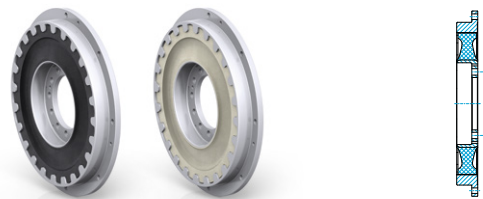

Zur Verbindung eines SAE-Schwungrades J620 mit einer Nabe oder einem Flansch.

For connecting an SAE flywheel J620 with a hub or flange.

Ausführung für Glockeneinbauten. Einbauabmessungen entsprechen DIN 6281. Elementenwechsel durch Verschieben der verbundenen Maschinen. Ohne Nabe.

Execution for bell housing installations. Dimensions conform to DIN 6281. Replacement of elements by moving the adjacent machinery. Without hub.

| | |
|--------------------------------|----------------------|
| Baugruppe Dimension Group | X 1410 – X 4310 |
| Nenn Drehmoment Nominal Torque | 0,52 kNm – 26,00 kNm |

2803 BAUREIHE SERIES Seite 18 Page 18

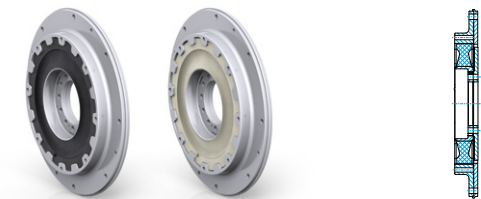

Zur Verbindung eines SAE-Schwungrades J620 mit einer Nabe oder einem Flansch.

For connecting an SAE flywheel J620 with a hub or flange.

Ausführung für Glockeneinbauten. Einbauabmessungen entsprechen DIN 6281. Elementenwechsel durch Verschieben der verbundenen Maschinen. Mit Durchdrehsicherung. Ohne Nabe.

Execution for bell housing installations. Dimensions conform to DIN 6281. Replacement of elements by moving the adjacent machinery. With torsional limit device. Without hub.

| | |
|--------------------------------|----------------------|
| Baugruppe Dimension Group | X 1410 – X 4310 |
| Nenn Drehmoment Nominal Torque | 0,52 kNm – 26,00 kNm |

2810
BAUREIHE SERIES
Seite 20 Page 20



Zur Verbindung eines SAE-Schwungrades J620 mit einer Welle.

For connecting an SAE flywheel J620 to a shaft.

Elementenwechsel ohne Verschieben der verbundenen Maschinen. Durch Zurückziehen des Flanschmantels können die Elemente senkrecht ausgebaut werden.

Replacement of elements without moving the adjacent machinery. The elements can be removed vertically by moving the flanged casing.

| | |
|--------------------------------|----------------------|
| Baugruppe Dimension Group | X 2210 – X 43D0 |
| Nenn Drehmoment Nominal Torque | 2,08 kNm – 52,00 kNm |

2811
BAUREIHE SERIES
Seite 22 Page 22



Zur Verbindung eines SAE-Schwungrades J620 mit einer Welle.

For connecting an SAE flywheel J620 to a shaft.

Elementenwechsel ohne Verschieben der verbundenen Maschinen. Mit Durchdreh-sicherung. Durch Zurückziehen des Flanschmantels mit Begrenzungsring können die Elemente und der Nockenring radial ausgebaut werden.

Replacement of elements without moving the adjacent machinery. With torsional limit device. The elements and the cam ring can be removed radially by moving the flanged casing and limit ring.

| | |
|--------------------------------|----------------------|
| Baugruppe Dimension Group | X 2610 – X 4310 |
| Nenn Drehmoment Nominal Torque | 2,60 kNm – 26,00 kNm |

2830
BAUREIHE SERIES
Seite 24 Page 24



Zur Verbindung zweier Wellen.

For the connection of two shafts.

Elementenwechsel ohne Verschieben der verbundenen Maschinen. Durch Zurückziehen des Flanschmantels können die Elemente senkrecht ausgebaut werden.

Replacement of elements without moving the adjacent machinery. The elements can be removed vertically by moving the flanged casing.

| | |
|--------------------------------|----------------------|
| Baugruppe Dimension Group | X 2210 – X 43D0 |
| Nenn Drehmoment Nominal Torque | 2,08 kNm – 52,00 kNm |

LEISTUNGSDATEN PERFORMANCE DATA

| Kupplungstyp Type of Coupling | | $T_{KN}^{1)}$ | $S_c^{3)}$ | $S_M^{3)}$ | $S_C^{3)}$ | T_{Kmax1} | T_{Kmax2} | ΔT_{Kmax} | T_{KW} | $P_{KV30}^{1)}$ | n_{Kmax} | ΔK_r | ΔK_w | $C_{rdyn}^{2)}$ | $C_{tdyn}^{2)}$ | $\psi^{2)}$ |
|----------------------------------|-----------------|----------------|------------------|------------------------|--------------------------|------------------------------|------------------------------|------------------------|--------------------|-----------------|------------------|------------------------------|-------------------------------|--------------------------|--------------------------|---------------------------|
| | | [kNm] | [-] | [-] | [-] | [kNm] | [kNm] | [kNm] | [kNm] | [kW] | [1/min] | [mm] | [°] | [kN/mm] | [kNm/rad] nominal | [-] |
| Größe | Baugruppe | Nennrehmoment | Leichter Betrieb | Mittelschwerer Betrieb | Kontinuierlicher Betrieb | Max. Drehmoment ₁ | Max. Drehmoment ₂ | Max. Drehmomentbereich | Wechsel-drehmoment | Verlustleistung | Drehzahl | Radialer Kupplungsversatz | Winkliger Kupplungsversatz | Dyn. Radiale Federsteife | Dyn. Drehfedersteife | Verhältnismäßige Dämpfung |
| Size | Dimension Group | Nominal Torque | Light Duty | Medium Duty | Continuous Duty | Max. Torque ₁ | Max. Torque ₂ | Max. Torque Range | Vibratory Torque | Power Loss | Rotational Speed | Radial Coupling Displacement | Angular Coupling Displacement | Dyn. Radial Stiffness | Dyn. Torsional Stiffness | Relative Damping |
| X 1411 | X1410 | 0,52 | 1,00 | 0,89 | 0,77 | 0,60 | 1,80 | 0,65 | 0,16 | 0,140 | 5.300 | 1,0 | 0,50 | 0,6 | 2,0 | 1,00 |
| X 1412 | X1410 | 0,65 | 1,00 | 0,89 | 0,77 | 0,75 | 1,80 | 0,80 | 0,20 | 0,140 | 5.300 | 1,0 | 0,50 | 0,8 | 2,5 | 1,13 |
| X 1413 | X1410 | 0,65 | 1,00 | 0,89 | 0,77 | 0,75 | 2,50 | 1,11 | 0,20 | 0,140 | 5.300 | 1,0 | 0,50 | 1,4 | 5,0 | 1,13 |
| X 1611 | X1610 | 0,82 | 1,00 | 0,89 | 0,77 | 0,95 | 2,80 | 1,05 | 0,25 | 0,240 | 4.100 | 1,0 | 0,50 | 0,7 | 2,5 | 1,00 |
| X 1612 | X1610 | 1,04 | 1,00 | 0,89 | 0,77 | 1,20 | 2,80 | 1,29 | 0,32 | 0,240 | 4.100 | 1,0 | 0,50 | 1,3 | 4,5 | 1,13 |
| X 1613 | X1610 | 1,04 | 1,00 | 0,89 | 0,77 | 1,20 | 4,00 | 1,80 | 0,32 | 0,240 | 4.100 | 1,0 | 0,50 | 1,7 | 8,5 | 1,13 |
| X 1911 | X1910 | 1,30 | 1,00 | 0,89 | 0,77 | 1,50 | 4,50 | 1,61 | 0,40 | 0,220 | 3.600 | 1,0 | 0,50 | 1,0 | 4,5 | 1,00 |
| X 1912 | X1910 | 1,63 | 1,00 | 0,89 | 0,77 | 1,88 | 4,50 | 1,98 | 0,50 | 0,220 | 3.600 | 1,0 | 0,50 | 1,9 | 7,5 | 1,13 |
| X 1913 | X1910 | 1,63 | 1,00 | 0,89 | 0,77 | 1,88 | 6,25 | 2,76 | 0,50 | 0,220 | 3.600 | 1,0 | 0,50 | 2,3 | 14,0 | 1,13 |
| X 2211 | X2210 | 2,08 | 1,00 | 0,89 | 0,77 | 2,40 | 7,20 | 2,67 | 0,64 | 0,280 | 3.200 | 1,5 | 0,50 | 1,2 | 7,0 | 1,00 |
| X 2212 | X2210 | 2,60 | 1,00 | 0,89 | 0,77 | 3,00 | 7,20 | 3,28 | 0,80 | 0,280 | 3.200 | 1,0 | 0,50 | 2,3 | 12,0 | 1,13 |
| X 2213 | X2210 | 2,60 | 1,00 | 0,89 | 0,77 | 3,00 | 10,00 | 4,57 | 0,80 | 0,280 | 3.200 | 1,0 | 0,50 | 2,8 | 21,0 | 1,13 |
| X 2216 | X2210 | 2,60 | 1,00 | 0,89 | 0,77 | 3,00 | 10,00 | 4,57 | 0,80 | 0,280 | 3.200 | 1,0 | 0,50 | 6,3 | 36,0 | 1,13 |
| X 2218 | X2210 | 2,60 | 1,00 | 0,89 | 0,77 | 3,00 | 10,00 | 5,44 | 0,80 | 0,280 | 3.200 | 1,0 | 0,50 | 8,6 | 50,0 | 1,13 |
| X 221A | X2210 | 2,60 | 1,00 | 0,89 | 0,77 | 3,00 | 10,00 | 5,44 | 0,80 | 0,280 | 3.200 | 1,0 | 0,50 | 12,4 | 72,0 | 1,13 |
| X 22D1 | X22D0 | 4,16 | 1,00 | 0,89 | 0,77 | 4,80 | 14,40 | 5,34 | 1,28 | 0,550 | 3.200 | 1,5 | 0,50 | 2,4 | 14,0 | 1,00 |
| X 22D2 | X22D0 | 5,20 | 1,00 | 0,89 | 0,77 | 6,00 | 14,40 | 6,56 | 1,60 | 0,550 | 3.200 | 1,0 | 0,50 | 4,6 | 24,0 | 1,13 |
| X 22D3 | X22D0 | 5,20 | 1,00 | 0,89 | 0,77 | 6,00 | 20,00 | 9,14 | 1,60 | 0,550 | 3.200 | 1,0 | 0,50 | 5,6 | 42,0 | 1,13 |
| X 22D6 | X22D0 | 5,20 | 1,00 | 0,89 | 0,77 | 6,00 | 20,00 | 9,14 | 1,60 | 0,550 | 3.200 | 1,0 | 0,50 | 12,6 | 71,0 | 1,13 |
| X 22D8 | X22D0 | 5,20 | 1,00 | 0,89 | 0,77 | 6,00 | 20,00 | 10,88 | 1,60 | 0,550 | 3.200 | 1,0 | 0,50 | 17,2 | 100,0 | 1,13 |
| X 22DA | X22D0 | 5,20 | 1,00 | 0,89 | 0,77 | 6,00 | 20,00 | 10,88 | 1,60 | 0,550 | 3.200 | 1,0 | 0,50 | 24,8 | 144,0 | 1,13 |
| X 2611 | X2610 | 3,25 | 1,00 | 0,89 | 0,77 | 3,75 | 11,25 | 4,10 | 1,00 | 0,410 | 2.700 | 1,5 | 0,50 | 1,5 | 11,5 | 1,00 |
| X 2612 | X2610 | 4,10 | 1,00 | 0,89 | 0,77 | 4,72 | 11,25 | 5,04 | 1,25 | 0,410 | 2.700 | 1,0 | 0,50 | 2,9 | 19,5 | 1,13 |
| X 2613 | X2610 | 4,10 | 1,00 | 0,89 | 0,77 | 4,72 | 15,75 | 7,02 | 1,25 | 0,410 | 2.700 | 1,0 | 0,50 | 3,5 | 36,0 | 1,13 |
| X 2616 | X2610 | 4,10 | 1,00 | 0,89 | 0,77 | 4,72 | 15,75 | 7,02 | 1,25 | 0,410 | 2.700 | 1,0 | 0,50 | 7,7 | 58,0 | 1,13 |
| X 2618 | X2610 | 4,10 | 1,00 | 0,89 | 0,77 | 4,72 | 15,75 | 8,55 | 1,25 | 0,470 | 2.700 | 1,0 | 0,25 | 10,5 | 80,0 | 1,13 |
| X 261A | X2610 | 4,10 | 1,00 | 0,89 | 0,77 | 4,72 | 15,75 | 8,55 | 1,25 | 0,470 | 2.700 | 1,0 | 0,25 | 15,1 | 116,0 | 1,13 |
| X 26D1 | X26D0 | 6,50 | 1,00 | 0,89 | 0,77 | 7,50 | 22,50 | 8,20 | 2,00 | 0,810 | 2.700 | 1,5 | 0,50 | 3,0 | 23,0 | 1,00 |
| X 26D2 | X26D0 | 8,19 | 1,00 | 0,89 | 0,77 | 9,50 | 22,50 | 10,08 | 2,50 | 0,810 | 2.700 | 1,0 | 0,50 | 5,8 | 39,0 | 1,13 |
| X 26D3 | X26D0 | 8,19 | 1,00 | 0,89 | 0,77 | 9,50 | 31,50 | 14,04 | 2,50 | 0,810 | 2.700 | 1,0 | 0,50 | 7,0 | 72,0 | 1,13 |
| X 26D6 | X26D0 | 8,19 | 1,00 | 0,89 | 0,77 | 9,50 | 31,50 | 14,04 | 2,50 | 0,810 | 2.700 | 1,0 | 0,50 | 15,4 | 116,0 | 1,13 |
| X 26D8 | X26D0 | 8,19 | 1,00 | 0,89 | 0,77 | 9,50 | 31,50 | 17,10 | 2,50 | 0,930 | 2.700 | 1,0 | 0,25 | 21,0 | 160,0 | 1,13 |
| X 26DA | X26D0 | 8,19 | 1,00 | 0,89 | 0,77 | 9,50 | 31,50 | 17,10 | 2,50 | 0,930 | 2.700 | 1,0 | 0,25 | 30,2 | 232,0 | 1,13 |

Siehe Erläuterung der Technischen Daten.

- 1) Der Betriebszustand der Anlage kann eine Korrektur der gegebenen Werte notwendig machen.
- 2) Materialbedingte Steifigkeitstoleranz von -20% bis +10% möglich. Die verhältnismäßige Dämpfung kann eine Toleranz von -15% bis +30% aufweisen.
- 3) Bitte beachten Sie unsere Auslegungsbeispiele ab Seite 26.

See Explanation of the Technical Data.

- 1) The operating state of the system can make it necessary to correct the values given.
- 2) Material caused stiffness tolerance of -20% to +10% possible. The relative damping can be subject to a tolerance of -15% to +30%.
- 3) Please consider our sample selection on page 26 ff.

| Kupplungstyp Type of Coupling | | $T_{KN}^{1)}$ | $S_L^{3)}$ | $S_M^{3)}$ | $S_C^{3)}$ | T_{Kmax1} | T_{Kmax2} | ΔT_{Kmax} | T_{KW} | $P_{KV30}^{1)}$ | n_{Kmax} | ΔK_r | ΔK_w | $C_{rdyn}^{2)}$ | $C_{tdyn}^{2)}$ | $\psi^{2)}$ |
|----------------------------------|-----------------|-----------------|------------------|------------------------|--------------------------|------------------------------|------------------------------|------------------------|--------------------|-----------------|------------------|------------------------------|-------------------------------|--------------------------|--------------------------|---------------------------|
| | | [kNm] | [-] | [-] | [-] | [kNm] | [kNm] | [kNm] | [kNm] | [kW] | [1/min] | [mm] | [°] | [kN/mm] | [kNm/rad] nominal | [-] |
| Größe | Baugruppe | Nenn Drehmoment | Leichter Betrieb | Mittelschwerer Betrieb | Kontinuierlicher Betrieb | Max. Drehmoment ₁ | Max. Drehmoment ₂ | Max. Drehmomentbereich | Wechsel-drehmoment | Verlustleistung | Drehzahl | Radialer Kupplungsversatz | Winkliger Kupplungsversatz | Dyn. Radiale Federsteife | Dyn. Drehfedersteife | Verhältnismäßige Dämpfung |
| Size | Dimension Group | Nominal Torque | Light Duty | Medium Duty | Continuous Duty | Max. Torque ₁ | Max. Torque ₂ | Max. Torque Range | Vibratory Torque | Power Loss | Rotational Speed | Radial Coupling Displacement | Angular Coupling Displacement | Dyn. Radial Stiffness | Dyn. Torsional Stiffness | Relative Damping |
| X 3011 | X3010 | 5,20 | 1,00 | 0,89 | 0,77 | 6,00 | 18,00 | 6,53 | 1,60 | 0,250 | 2.500 | 1,5 | 0,50 | 2,0 | 19,0 | 1,00 |
| X 3012 | X3010 | 6,50 | 1,00 | 0,89 | 0,77 | 7,50 | 18,00 | 8,03 | 2,00 | 0,250 | 2.500 | 1,0 | 0,50 | 3,8 | 30,0 | 1,13 |
| X 3013 | X3010 | 6,50 | 1,00 | 0,89 | 0,77 | 7,50 | 25,00 | 11,19 | 2,00 | 0,250 | 2.500 | 1,0 | 0,50 | 4,2 | 58,0 | 1,13 |
| X 3016 | X3010 | 6,50 | 1,00 | 0,89 | 0,77 | 7,50 | 25,00 | 11,19 | 2,00 | 0,250 | 2.500 | 1,0 | 0,50 | 9,7 | 92,0 | 1,13 |
| X 3018 | X3010 | 6,50 | 1,00 | 0,89 | 0,77 | 7,50 | 25,00 | 12,69 | 2,00 | 0,630 | 2.500 | 1,0 | 0,25 | 13,2 | 125,0 | 1,13 |
| X 301A | X3010 | 6,50 | 1,00 | 0,89 | 0,77 | 7,50 | 25,00 | 12,69 | 2,00 | 0,630 | 2.500 | 1,0 | 0,25 | 19,0 | 181,3 | 1,13 |
| X 30D1 | X30D0 | 10,40 | 1,00 | 0,89 | 0,77 | 12,00 | 36,00 | 13,06 | 3,20 | 0,500 | 2.500 | 1,5 | 0,50 | 4,0 | 38,0 | 1,00 |
| X 30D2 | X30D0 | 13,00 | 1,00 | 0,89 | 0,77 | 15,00 | 36,00 | 16,06 | 4,00 | 0,500 | 2.500 | 1,0 | 0,50 | 7,6 | 60,0 | 1,13 |
| X 30D3 | X30D0 | 13,00 | 1,00 | 0,89 | 0,77 | 15,00 | 50,00 | 22,38 | 4,00 | 0,500 | 2.500 | 1,0 | 0,50 | 8,4 | 116,0 | 1,13 |
| X 30D6 | X30D0 | 13,00 | 1,00 | 0,89 | 0,77 | 15,00 | 50,00 | 22,38 | 4,00 | 0,500 | 2.500 | 1,0 | 0,50 | 19,4 | 183,0 | 1,13 |
| X 30D8 | X30D0 | 13,00 | 1,00 | 0,89 | 0,77 | 15,00 | 50,00 | 25,38 | 4,00 | 1,270 | 2.500 | 1,0 | 0,25 | 26,4 | 250,0 | 1,13 |
| X 30DA | X30D0 | 13,00 | 1,00 | 0,89 | 0,77 | 15,00 | 50,00 | 25,38 | 4,00 | 1,270 | 2.500 | 1,0 | 0,25 | 38,0 | 362,6 | 1,13 |
| X 3411 | X3410 | 8,19 | 1,00 | 0,89 | 0,77 | 9,45 | 28,40 | 11,41 | 2,50 | 0,250 | 2.500 | 1,5 | 0,50 | 2,7 | 43,0 | 1,00 |
| X 3412 | X3410 | 10,40 | 1,00 | 0,89 | 0,77 | 12,00 | 28,40 | 14,04 | 3,20 | 0,250 | 2.500 | 1,0 | 0,50 | 4,1 | 67,0 | 1,13 |
| X 3413 | X3410 | 10,40 | 1,00 | 0,89 | 0,77 | 12,00 | 40,00 | 19,55 | 3,20 | 0,250 | 2.500 | 1,0 | 0,50 | 4,5 | 85,0 | 1,13 |
| X 3416 | X3410 | 10,40 | 1,00 | 0,89 | 0,77 | 12,00 | 40,00 | 19,55 | 3,20 | 0,250 | 2.500 | 1,0 | 0,50 | 9,2 | 143,0 | 1,13 |
| X 3418 | X3410 | 10,40 | 1,00 | 0,89 | 0,77 | 12,00 | 40,00 | 21,45 | 3,20 | 0,710 | 2.500 | 1,0 | 0,25 | 12,6 | 200,0 | 1,13 |
| X 341A | X3410 | 10,40 | 1,00 | 0,89 | 0,77 | 12,00 | 40,00 | 21,45 | 3,20 | 0,710 | 2.500 | 1,0 | 0,25 | 18,1 | 303,0 | 1,13 |
| X 34D1 | X34D0 | 16,25 | 1,00 | 0,89 | 0,77 | 18,80 | 56,25 | 22,82 | 5,00 | 0,490 | 2.500 | 1,5 | 0,50 | 5,4 | 85,0 | 1,00 |
| X 34D2 | X34D0 | 20,80 | 1,00 | 0,89 | 0,77 | 24,00 | 56,25 | 28,08 | 6,40 | 0,490 | 2.500 | 1,0 | 0,50 | 8,2 | 134,0 | 1,13 |
| X 34D3 | X34D0 | 20,80 | 1,00 | 0,89 | 0,77 | 24,00 | 80,00 | 39,10 | 6,40 | 0,490 | 2.500 | 1,0 | 0,50 | 9,0 | 170,0 | 1,13 |
| X 34D6 | X34D0 | 20,80 | 1,00 | 0,89 | 0,77 | 24,00 | 80,00 | 39,10 | 6,40 | 0,490 | 2.500 | 1,0 | 0,50 | 18,4 | 285,0 | 1,13 |
| X 34D8 | X34D0 | 20,80 | 1,00 | 0,89 | 0,77 | 24,00 | 80,00 | 42,90 | 6,40 | 1,430 | 2.500 | 1,0 | 0,25 | 25,2 | 400,0 | 1,13 |
| X 34DA | X34D0 | 20,80 | 1,00 | 0,89 | 0,77 | 24,00 | 80,00 | 42,90 | 6,40 | 1,430 | 2.500 | 1,0 | 0,25 | 36,2 | 605,0 | 1,13 |
| X 3711 | X3710 | 10,40 | 1,00 | 0,89 | 0,77 | 12,00 | 36,00 | 15,01 | 3,20 | 0,290 | 2.500 | 1,5 | 0,50 | 4,1 | 61,0 | 1,00 |
| X 3712 | X3710 | 13,00 | 1,00 | 0,89 | 0,77 | 15,00 | 36,00 | 15,01 | 4,00 | 0,460 | 2.500 | 1,0 | 0,50 | 6,3 | 94,0 | 1,13 |
| X 3713 | X3710 | 13,00 | 1,00 | 0,89 | 0,77 | 15,00 | 50,00 | 15,01 | 4,00 | 0,290 | 2.500 | 1,0 | 0,50 | 8,1 | 120,0 | 1,13 |
| X 3716 | X3710 | 13,00 | 1,00 | 0,89 | 0,77 | 15,00 | 50,00 | 15,01 | 4,00 | 0,290 | 2.500 | 1,0 | 0,50 | 13,4 | 200,0 | 1,13 |
| X 3718 | X3710 | 13,00 | 1,00 | 0,89 | 0,77 | 15,00 | 50,00 | 15,01 | 4,00 | 0,830 | 2.500 | 1,0 | 0,25 | 18,7 | 279,0 | 1,13 |
| X 371A | X3710 | 13,00 | 1,00 | 0,89 | 0,77 | 15,00 | 50,00 | 15,01 | 4,00 | 0,830 | 2.500 | 1,0 | 0,25 | 27,8 | 413,0 | 1,13 |

Siehe Erläuterung der Technischen Daten.

- 1) Der Betriebszustand der Anlage kann eine Korrektur der gegebenen Werte notwendig machen.
- 2) Materialbedingte Steifigkeitstoleranz von -20% bis +10% möglich. Die verhältnismäßige Dämpfung kann eine Toleranz von -15% bis +30% aufweisen.
- 3) Bitte beachten Sie unsere Auslegungsbeispiele ab Seite 26.

See Explanation of the Technical Data.

- 1) The operating state of the system can make it necessary to correct the values given.
- 2) Material caused stiffness tolerance of -20% to +10% possible. The relative damping can be subject to a tolerance of -15% to +30%.
- 3) Please consider our sample selection on page 26 ff.



LEISTUNGSDATEN PERFORMANCE DATA

| Kupplungstyp Type of Coupling | | $T_{KN}^{1)}$ | $S_c^{3)}$ | $S_M^{3)}$ | $S_C^{3)}$ | T_{Kmax1} | T_{Kmax2} | ΔT_{Kmax} | T_{KW} | $P_{KV30}^{1)}$ | n_{Kmax} | ΔK_r | ΔK_w | $C_{rdyn}^{2)}$ | $C_{tdyn}^{2)}$ | $\psi^{2)}$ |
|----------------------------------|-----------------|----------------|------------------|------------------------|--------------------------|------------------------------|------------------------------|------------------------|-------------------|-----------------|------------------|------------------------------|-------------------------------|--------------------------|--------------------------|---------------------------|
| | | [kNm] | [-] | [-] | [-] | [kNm] | [kNm] | [kNm] | [kNm] | [kW] | [1/min] | [mm] | [°] | [kN/mm] | [kNm/rad nominal] | [-] |
| Größe | Baugruppe | Nennrehmoment | Leichter Betrieb | Mittelschwerer Betrieb | Kontinuierlicher Betrieb | Max. Drehmoment ₁ | Max. Drehmoment ₂ | Max. Drehmomentbereich | Wechseldrehmoment | Verlustleistung | Drehzahl | Radialer Kupplungsversatz | Winkliger Kupplungsversatz | Dyn. Radiale Federsteife | Dyn. Drehfedersteife | Verhältnismäßige Dämpfung |
| Size | Dimension Group | Nominal Torque | Light Duty | Medium Duty | Continuous Duty | Max. Torque ₁ | Max. Torque ₂ | Max. Torque Range | Vibratory Torque | Power Loss | Rotational Speed | Radial Coupling Displacement | Angular Coupling Displacement | Dyn. Radial Stiffness | Dyn. Torsional Stiffness | Relative Damping |
| X 4011 | X4010 | 13,00 | 1,00 | 0,89 | 0,77 | 15,00 | 45,00 | 17,60 | 4,00 | 0,300 | 2.500 | 1,5 | 0,50 | 3,2 | 68,0 | 1,00 |
| X 4012 | X4010 | 16,25 | 1,00 | 0,89 | 0,77 | 18,80 | 45,00 | 21,65 | 5,00 | 0,300 | 2.500 | 1,0 | 0,50 | 4,7 | 105,0 | 1,13 |
| X 4013 | X4010 | 16,25 | 1,00 | 0,89 | 0,77 | 18,80 | 62,50 | 30,17 | 5,00 | 0,300 | 2.500 | 1,0 | 0,50 | 5,2 | 135,0 | 1,13 |
| X 4016 | X4010 | 16,25 | 1,00 | 0,89 | 0,77 | 18,80 | 62,50 | 30,17 | 5,00 | 0,300 | 2.500 | 1,0 | 0,50 | 10,7 | 223,0 | 1,13 |
| X 4018 | X4010 | 16,25 | 1,00 | 0,89 | 0,77 | 18,80 | 62,50 | 37,50 | 5,00 | 0,770 | 2.500 | 1,0 | 0,25 | 14,6 | 310,0 | 1,13 |
| X 401A | X4010 | 16,25 | 1,00 | 0,89 | 0,77 | 18,80 | 62,50 | 37,50 | 5,00 | 0,770 | 2.500 | 1,0 | 0,25 | 21,0 | 450,0 | 1,13 |
| X 40D1 | X40D0 | 26,00 | 1,00 | 0,89 | 0,77 | 30,00 | 90,00 | 35,20 | 8,00 | 0,600 | 2.500 | 1,5 | 0,50 | 6,4 | 136,0 | 1,00 |
| X 40D2 | X40D0 | 32,50 | 1,00 | 0,89 | 0,77 | 37,50 | 90,00 | 43,30 | 10,00 | 0,600 | 2.500 | 1,0 | 0,50 | 9,4 | 210,0 | 1,13 |
| X 40D3 | X40D0 | 32,50 | 1,00 | 0,89 | 0,77 | 37,50 | 125,00 | 60,34 | 10,00 | 0,600 | 2.500 | 1,0 | 0,50 | 10,4 | 270,0 | 1,13 |
| X 40D6 | X40D0 | 32,50 | 1,00 | 0,89 | 0,77 | 37,50 | 125,00 | 60,34 | 10,00 | 0,600 | 2.500 | 1,0 | 0,50 | 21,4 | 445,0 | 1,13 |
| X 40D8 | X40D0 | 32,50 | 1,00 | 0,89 | 0,77 | 37,50 | 125,00 | 75,00 | 10,00 | 1,530 | 2.500 | 1,0 | 0,25 | 29,2 | 620,0 | 1,13 |
| X 40DA | X40D0 | 32,50 | 1,00 | 0,89 | 0,77 | 37,50 | 125,00 | 75,00 | 10,00 | 1,530 | 2.500 | 1,0 | 0,25 | 42,0 | 900,0 | 1,13 |
| X 4311 | X4310 | 20,80 | 1,00 | 0,89 | 0,77 | 24,00 | 72,00 | 29,95 | 6,40 | 0,400 | 2.500 | 1,5 | 0,50 | 5,4 | 130,0 | 1,00 |
| X 4312 | X4310 | 26,00 | 1,00 | 0,89 | 0,77 | 30,00 | 72,00 | 36,84 | 8,00 | 0,400 | 2.500 | 1,0 | 0,50 | 7,9 | 190,0 | 1,13 |
| X 4313 | X4310 | 26,00 | 1,00 | 0,89 | 0,77 | 30,00 | 100,00 | 51,33 | 8,00 | 0,400 | 2.500 | 1,0 | 0,50 | 12,9 | 335,0 | 1,13 |
| X 4316 | X4310 | 26,00 | 1,00 | 0,89 | 0,77 | 30,00 | 100,00 | 54,29 | 8,00 | 0,400 | 2.500 | 1,0 | 0,50 | 24,8 | 528,0 | 1,13 |
| X 4318 | X4310 | 26,00 | 1,00 | 0,89 | 0,77 | 30,00 | 100,00 | 54,29 | 8,00 | 1,160 | 2.500 | 1,0 | 0,25 | 33,9 | 720,0 | 1,13 |
| X 431A | X4310 | 26,00 | 1,00 | 0,89 | 0,77 | 30,00 | 100,00 | 54,29 | 8,00 | 1,160 | 2.500 | 1,0 | 0,25 | 48,8 | 1.044,0 | 1,13 |
| X 43D1 | X43D0 | 41,60 | 1,00 | 0,89 | 0,77 | 48,00 | 144,00 | 59,90 | 12,80 | 0,800 | 2.500 | 1,5 | 0,50 | 10,8 | 260,0 | 1,00 |
| X 43D2 | X43D0 | 52,00 | 1,00 | 0,89 | 0,77 | 60,00 | 144,00 | 73,68 | 16,00 | 0,800 | 2.500 | 1,0 | 0,50 | 15,8 | 380,0 | 1,13 |
| X 43D3 | X43D0 | 52,00 | 1,00 | 0,89 | 0,77 | 60,00 | 200,00 | 102,66 | 16,00 | 0,800 | 2.500 | 1,0 | 0,50 | 25,8 | 670,0 | 1,13 |
| X 43D6 | X43D0 | 52,00 | 1,00 | 0,89 | 0,77 | 60,00 | 200,00 | 108,58 | 16,00 | 0,800 | 2.500 | 1,0 | 0,50 | 49,6 | 1.055,0 | 1,13 |
| X 43D8 | X43D0 | 52,00 | 1,00 | 0,89 | 0,77 | 60,00 | 200,00 | 108,58 | 16,00 | 2,320 | 2.500 | 1,0 | 0,25 | 67,8 | 1.440,0 | 1,13 |
| X 43DA | X43D0 | 52,00 | 1,00 | 0,89 | 0,77 | 60,00 | 200,00 | 108,58 | 16,00 | 2,320 | 2.500 | 1,0 | 0,25 | 97,6 | 2.088,0 | 1,13 |

Siehe Erläuterung der Technischen Daten.

- 1) Der Betriebszustand der Anlage kann eine Korrektur der gegebenen Werte notwendig machen.
- 2) Materialbedingte Steifigkeitstoleranz von -20% bis +10% möglich. Die verhältnismäßige Dämpfung kann eine Toleranz von -15% bis +30% aufweisen.
- 3) Bitte beachten Sie unsere Auslegungsbeispiele ab Seite 26.

See Explanation of the Technical Data.

- 1) The operating state of the system can make it necessary to correct the values given.
- 2) Material caused stiffness tolerance of -20% to +10% possible. The relative damping can be subject to a tolerance of -15% to +30%.
- 3) Please consider our sample selection on page 26 ff.

LEISTUNGSDATEN PERFORMANCE DATA

| Kupplungstyp Type of Coupling | | T _{KN} ¹⁾ | S _L ³⁾ | S _M ³⁾ | S _C ³⁾ | T _{Kmax1} | T _{Kmax2} | ΔT _{Kmax} | T _{KW} | P _{KV30} ¹⁾ | n _{Kmax} | ΔK _r | ΔK _w | C _{rdyn} ²⁾ | C _{Tdyn} ²⁾⁴⁾ | | | | | ψ ²⁾ |
|----------------------------------|-----------------|-------------------------------|------------------------------|------------------------------|------------------------------|------------------------------|------------------------------|--------------------|-------------------|---------------------------------|-------------------|------------------------------|-------------------------------|---------------------------------|-----------------------------------|---------------------|-------------------|-------|-------|---------------------------|
| | | [kNm] | [-] | [-] | [-] | [kNm] | [kNm] | [kNm] | [kNm] | [kW] | [1/min] | [mm] | [°] | [kN/mm] | 10% T _{KN} | 25% T _{KN} | [kNm/rad] nominal | | | [-] |
| Größe | Baugruppe | Nenn-drehmoment | Leichter Betrieb | Mittelschwerer Betrieb | Kontinuierlicher Betrieb | Max. Drehmoment ₁ | Max. Drehmoment ₂ | Drehmomentbereich | Wechseldrehmoment | Verlustleistung | Drehzahl | Radialer Kupplungsver-satz | Winkliger Kupplungsver-satz | Radiale Federsteife | Dynamische Drehfedersteife | | | | | Verhältnismäßige Dämpfung |
| Size | Dimension Group | Nominal Torque | Light Duty | Medium Duty | Continuous Duty | Max. Torque ₁ | Max. Torque ₂ | Torque Range | Vibratory Torque | Power Loss | Rotational Speed | Radial Coupling Displacement | Angular Coupling Displacement | Radial Stiffness | Dynamic Torsional Stiffness | | | | | Relative Damping |
| X 1611S | X1610 | 1,04 | 1,00 | - | - | 1,20 | 1,60 | 1,01 | 0,25 | 0,50 | 4.100 | 1,0 | 0,50 | 0,7 | 1,8 | 1,9 | 2,5 | 4,7 | 11,4 | 1,13 |
| X 1611S | X1610 | 1,04 | - | 0,77 | - | 1,20 | 1,60 | 1,01 | 0,25 | 0,50 | 4.100 | 1,0 | 0,50 | 0,7 | 1,8 | 1,8 | 2,1 | 2,9 | 5,0 | 1,13 |
| X 1611S | X1610 | 1,04 | - | - | 0,62 | 1,20 | 1,60 | 1,01 | 0,25 | 0,50 | 4.100 | 1,0 | 0,50 | 0,7 | 1,8 | 1,8 | 1,9 | 2,3 | 3,2 | 1,13 |
| X 1911S | X1910 | 1,63 | 1,00 | - | - | 1,90 | 2,50 | 1,56 | 0,40 | 0,54 | 3.600 | 1,0 | 0,50 | 1,0 | 2,7 | 2,8 | 3,9 | 7,3 | 16,2 | 1,13 |
| X 1911S | X1910 | 1,63 | - | 0,77 | - | 1,90 | 2,50 | 1,56 | 0,40 | 0,54 | 3.600 | 1,0 | 0,50 | 1,0 | 2,7 | 2,7 | 3,2 | 4,6 | 7,8 | 1,13 |
| X 1911S | X1910 | 1,63 | - | - | 0,62 | 1,90 | 2,50 | 1,56 | 0,40 | 0,54 | 3.600 | 1,0 | 0,50 | 1,0 | 2,7 | 2,7 | 2,9 | 3,6 | 5,1 | 1,13 |
| X 2211S | X2210 | 2,60 | 1,00 | - | - | 3,00 | 4,00 | 2,57 | 0,64 | 0,65 | 3.200 | 1,5 | 0,50 | 1,2 | 4,4 | 4,5 | 6,2 | 11,7 | 25,4 | 1,13 |
| X 2211S | X2210 | 2,60 | - | 0,77 | - | 3,00 | 4,00 | 2,57 | 0,64 | 0,65 | 3.200 | 1,5 | 0,50 | 1,2 | 4,4 | 4,4 | 5,1 | 7,3 | 12,4 | 1,13 |
| X 2211S | X2210 | 2,60 | - | - | 0,62 | 3,00 | 4,00 | 2,57 | 0,64 | 0,65 | 3.200 | 1,5 | 0,50 | 1,2 | 4,4 | 4,4 | 4,7 | 5,8 | 8,1 | 1,13 |
| X 2611S | X2610 | 4,10 | 1,00 | - | - | 4,70 | 6,25 | 3,95 | 1,00 | 0,74 | 2.700 | 1,5 | 0,50 | 1,5 | 6,9 | 7,1 | 9,8 | 18,3 | 41,0 | 1,13 |
| X 2611S | X2610 | 4,10 | - | 0,77 | - | 4,70 | 6,25 | 3,95 | 1,00 | 0,74 | 2.700 | 1,5 | 0,50 | 1,5 | 6,9 | 6,9 | 8,1 | 11,5 | 19,5 | 1,13 |
| X 2611S | X2610 | 4,10 | - | - | 0,62 | 4,70 | 6,25 | 3,95 | 1,00 | 0,74 | 2.700 | 1,5 | 0,50 | 1,5 | 6,9 | 6,8 | 7,4 | 9,1 | 12,8 | 1,13 |
| X 3011S | X3010 | 6,50 | 1,00 | - | - | 7,50 | 10,00 | 6,29 | 1,60 | 0,53 | 2.500 | 1,5 | 0,50 | 2,0 | 11,0 | 11,2 | 18,2 | 39,6 | 72,8 | 1,13 |
| X 3011S | X3010 | 6,50 | - | 0,77 | - | 7,50 | 10,00 | 6,29 | 1,60 | 0,53 | 2.500 | 1,5 | 0,50 | 2,0 | 11,0 | 11,0 | 13,4 | 23,2 | 42,0 | 1,13 |
| X 3011S | X3010 | 6,50 | - | - | 0,62 | 7,50 | 10,00 | 6,29 | 1,60 | 0,53 | 2.500 | 1,5 | 0,50 | 2,0 | 11,0 | 11,0 | 11,8 | 16,4 | 26,6 | 1,13 |
| X 3111S | X3110 | 9,75 | 1,00 | - | - | 11,25 | 15,00 | 15,50 | 2,40 | 0,57 | 2.500 | 1,5 | 0,50 | 3,7 | 22,9 | 23,5 | 34,9 | 74,8 | 166,9 | 1,13 |
| X 3111S | X3110 | 9,75 | - | 0,77 | - | 11,25 | 15,00 | 15,50 | 2,40 | 0,57 | 2.500 | 1,5 | 0,50 | 3,7 | 23,0 | 23,0 | 27,3 | 43,2 | 79,8 | 1,13 |
| X 3111S | X3110 | 9,75 | - | - | 0,62 | 11,25 | 15,00 | 15,50 | 2,40 | 0,57 | 2.500 | 1,5 | 0,50 | 3,7 | 23,1 | 22,9 | 24,7 | 32,0 | 49,2 | 1,13 |
| X 3211S | X3210 | 8,19 | 1,00 | - | - | 9,45 | 12,60 | 8,33 | 2,00 | 0,47 | 2.500 | 1,5 | 0,50 | 2,2 | 13,3 | 13,6 | 20,2 | 43,3 | 96,6 | 1,13 |
| X 3211S | X3210 | 8,19 | - | 0,77 | - | 9,45 | 12,60 | 8,33 | 2,00 | 0,47 | 2.500 | 1,5 | 0,50 | 2,2 | 13,3 | 13,3 | 15,8 | 25,0 | 46,2 | 1,13 |
| X 3211S | X3210 | 8,19 | - | - | 0,62 | 9,45 | 12,60 | 8,33 | 2,00 | 0,47 | 2.500 | 1,5 | 0,50 | 2,2 | 13,3 | 13,2 | 14,3 | 18,5 | 28,4 | 1,13 |
| X 3411S | X3410 | 10,40 | 1,00 | - | - | 12,00 | 15,75 | 11,00 | 2,50 | 0,68 | 2.500 | 1,5 | 0,50 | 2,7 | 27,0 | 33,0 | 49,0 | 94,0 | 193,0 | 1,13 |
| X 3411S | X3410 | 10,40 | - | 0,77 | - | 12,00 | 15,75 | 11,00 | 2,50 | 0,68 | 2.500 | 1,5 | 0,50 | 2,7 | 26,0 | 31,0 | 40,0 | 59,0 | 100,0 | 1,13 |
| X 3411S | X3410 | 10,40 | - | - | 0,62 | 12,00 | 15,75 | 11,00 | 2,50 | 0,68 | 2.500 | 1,5 | 0,50 | 2,7 | 25,0 | 30,0 | 36,0 | 46,0 | 66,0 | 1,13 |
| X 4011S | X4010 | 16,25 | 1,00 | - | - | 18,75 | 25,00 | 16,97 | 4,00 | 0,87 | 2.500 | 1,5 | 0,50 | 3,2 | 42,3 | 50,2 | 69,3 | 127,5 | 213,2 | 1,13 |
| X 4011S | X4010 | 16,25 | - | 0,77 | - | 18,75 | 25,00 | 16,97 | 4,00 | 0,87 | 2.500 | 1,5 | 0,50 | 3,2 | 40,0 | 48,0 | 57,0 | 83,0 | 135,0 | 1,13 |
| X 4011S | X4010 | 16,25 | - | - | 0,62 | 18,75 | 25,00 | 16,97 | 4,00 | 0,83 | 2.500 | 1,5 | 0,50 | 3,2 | 38,3 | 46,2 | 52,6 | 64,7 | 91,8 | 1,13 |
| X 4311S | X4310 | 26,00 | 1,00 | - | - | 30,00 | 40,00 | 28,87 | 6,40 | 0,99 | 2.500 | 1,5 | 0,50 | 5,4 | 78,9 | 94,0 | 138,7 | 253,3 | 412,8 | 1,13 |
| X 4311S | X4310 | 26,00 | - | 0,77 | - | 30,00 | 40,00 | 28,87 | 6,40 | 0,99 | 2.500 | 1,5 | 0,50 | 5,4 | 75,0 | 90,0 | 110,0 | 170,0 | 272,0 | 1,13 |
| X 4311S | X4310 | 26,00 | - | - | 0,62 | 30,00 | 40,00 | 28,87 | 6,40 | 0,99 | 2.500 | 1,5 | 0,50 | 5,4 | 72,8 | 85,4 | 100,2 | 128,7 | 184,6 | 1,13 |

Siehe Erläuterung der Technischen Daten.

- 1) Der Betriebszustand der Anlage kann eine Korrektur der gegebenen Werte notwendig machen.
- 2) Materialbedingte Steifigkeitstoleranz von -10% bis +20% möglich. Die verhältnismäßige Dämpfung kann eine Toleranz von ±15% aufweisen.
- 3) Bitte beachten Sie unsere Auslegungsbeispiele ab Seite 26.
- 4) Das Referenzmoment ist jeweils das um den Betriebsfaktor korrigierte Kupplungs-nennmoment.

See Explanation of the Technical Data.

- 1) The operating state of the system can make it necessary to correct the values given.
- 2) Material caused stiffness tolerance of -10% to +20% possible. The relative damping can be subject to a tolerance of ±15%.
- 3) Please consider our sample selection on page 26 ff.
- 4) The reference torque in each case is the nominal coupling torque corrected by the service factor.



GEOMETRISCHE DATEN GEOMETRIC DATA

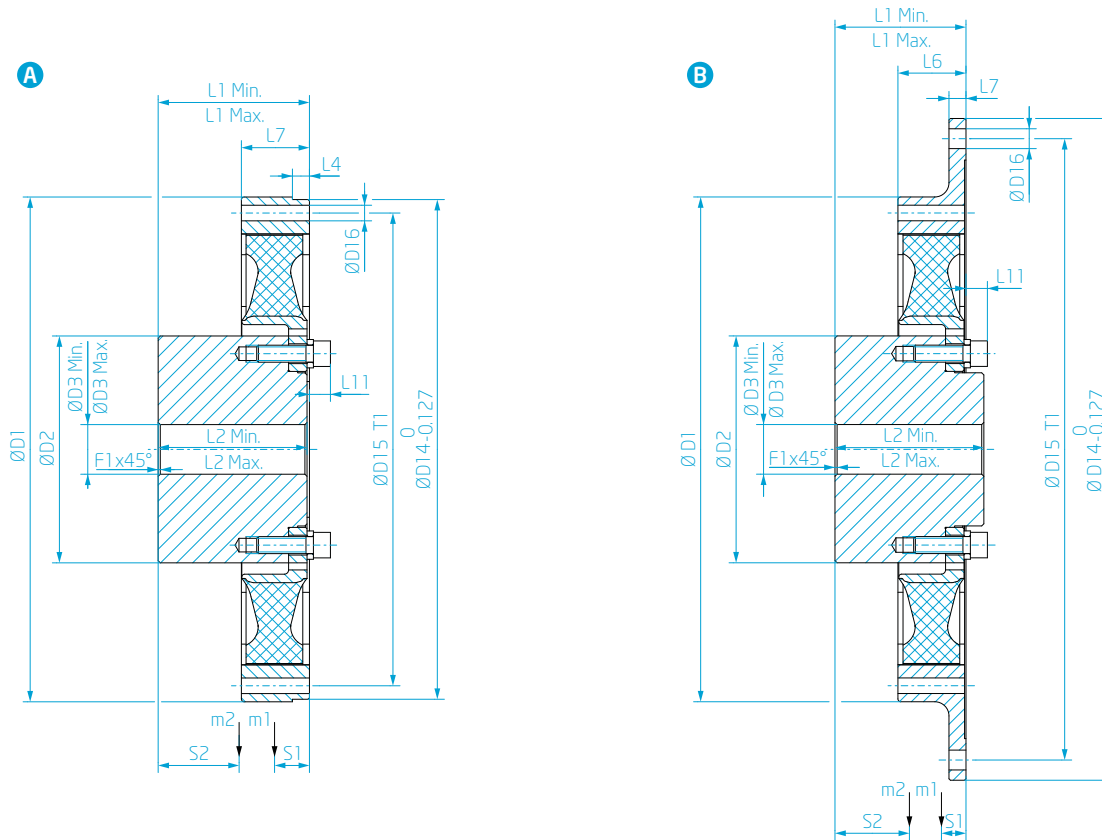

Baugruppe Dimension Group
Schwungrad Flywheel
Abmessungen Dimension

| | SAEJ620 | D ₁ | D ₂ | D ₃ | | D ₁₄ | D ₁₅ | T ₁ | D ₁₆ | L ₁ ¹⁾ | | L ₂ ¹⁾ | | L ₄ |
|----------|---------|----------------|----------------|----------------|-----------|-----------------|-----------------|----------------|-----------------|------------------------------|-----------|------------------------------|-----------|----------------|
| | | | | [mm] Min. | [mm] Max. | | | | | [mm] Min. | [mm] Max. | [mm] Min. | [mm] Max. | |
| A X 1410 | 8 | - | 118,0 | 20,0 | 60,0 | 263,5 | 244,5 | 6 | 11,0 | 58,9 | 80,9 | 60,0 | 82,0 | 10,0 |
| B X 1410 | 10 | 263,0 | 118,0 | 20,0 | 60,0 | 314,4 | 295,3 | 8 | 11,0 | 51,0 | 73,0 | 60,0 | 82,0 | - |
| B X 1410 | 11½ | 263,0 | 118,0 | 20,0 | 60,0 | 352,4 | 333,4 | 8 | 11,0 | 61,7 | 106,7 | 60,0 | 105,0 | - |
| A X 1610 | 10 | - | 136,0 | 25,0 | 70,0 | 314,4 | 295,3 | 8 | 11,0 | 61,0 | 73,0 | 70,0 | 82,0 | 10,0 |
| B X 1610 | 11½ | 315,0 | 136,0 | 25,0 | 70,0 | 352,4 | 333,4 | 8 | 11,0 | 71,7 | 106,7 | 70,0 | 105,0 | - |
| B X 1610 | 14 | 315,0 | 136,0 | 25,0 | 70,0 | 466,7 | 438,2 | 8 | 14,0 | 57,4 | 92,4 | 70,0 | 105,0 | - |
| A X 1910 | 11½ | 356,0 | 160,0 | 35,0 | 85,0 | 352,4 | 333,4 | 8 | 11,0 | 91,7 | 106,7 | 90,0 | 105,0 | 12,0 |
| B X 1910 | 14 | 356,0 | 160,0 | 35,0 | 85,0 | 466,7 | 438,2 | 8 | 14,0 | 77,4 | 92,4 | 90,0 | 105,0 | - |
| C X 2210 | 11½ | 405,0 | 190,0 | 35,0 | 95,0 | 352,4 | 333,4 | 8 | 11,0 | 66,7 | 106,7 | 65,0 | 105,0 | 11,0 |
| B X 2210 | 14 | 410,0 | 190,0 | 35,0 | 95,0 | 466,7 | 438,2 | 8 | 14,0 | 52,4 | 92,4 | 65,0 | 105,0 | - |
| A X 2610 | 14 | 470,0 | 220,0 | 45,0 | 110,0 | 466,7 | 438,2 | 8 | 14,0 | 52,4 | 92,4 | 65,0 | 105,0 | 20,0 |
| B X 2610 | 18 | 470,0 | 220,0 | 45,0 | 120,0 | 571,5 | 542,9 | 12 | 17,0 | 42,7 | 82,7 | 65,0 | 105,0 | - |
| A X 3010 | 14 | - | 220,0 | 50,0 | 120,0 | 466,7 | 438,2 | 8 | 14,0 | 57,4 | 92,4 | 70,0 | 105,0 | 20,0 |
| B X 3010 | 18 | 470,0 | 220,0 | 50,0 | 120,0 | 571,5 | 542,9 | 12 | 17,0 | 70,0 | 135,0 | 70,0 | 135,0 | - |
| A X 3210 | 14 | - | 220,0 | 50,0 | 120,0 | 466,7 | 438,2 | 8 | 14,0 | 67,4 | 92,4 | 80,0 | 105,0 | 20,0 |
| B X 3210 | 18 | 466,0 | 220,0 | 50,0 | 120,0 | 571,5 | 542,9 | 12 | 17,0 | 70,0 | 135,0 | 80,0 | 145,0 | - |
| A X 3110 | 14 | 470,0 | 220,0 | 50,0 | 120,0 | 466,7 | 438,2 | 16 | 14,0 | 137,0 | 172,0 | 110,0 | 145,0 | 20,0 |
| A X 3410 | 18 | 580,0 | 185,0 | 60,0 | 130,0 | 571,5 | 542,9 | 12 | 17,0 | 90,0 | 150,0 | 90,0 | 150,0 | 15,0 |
| B X 3410 | 21 | 580,0 | 185,0 | 60,0 | 130,0 | 673,1 | 641,4 | 12 | 17,0 | 90,0 | 150,0 | 90,0 | 150,0 | - |
| A X 3610 | 18 | 580,0 | 185,0 | 60,0 | 130,0 | 571,5 | 542,9 | 12 | 17,0 | 110,0 | 150,0 | 110,0 | 150,0 | 15,0 |
| A X 3710 | 18 | 580,0 | 290,0 | 60,0 | 140,0 | 571,5 | 542,9 | 12 | 17,0 | 145,0 | 150,0 | 145,0 | 150,0 | 15,0 |
| B X 3710 | 21 | - | 290,0 | 60,0 | 140,0 | 673,1 | 641,4 | 12 | 17,0 | 145,0 | 150,0 | 145,0 | 150,0 | - |
| A X 4010 | 21 | 680,0 | 205,0 | 70,0 | 145,0 | 673,1 | 641,4 | 12 | 17,0 | 125,0 | 175,0 | 110,0 | 160,0 | 15,0 |
| A X 4310 | 21 | 680,0 | 235,0 | 70,0 | 170,0 | 673,1 | 641,4 | 12 | 17,0 | 145,0 | 195,0 | 140,0 | 190,0 | 15,0 |

C

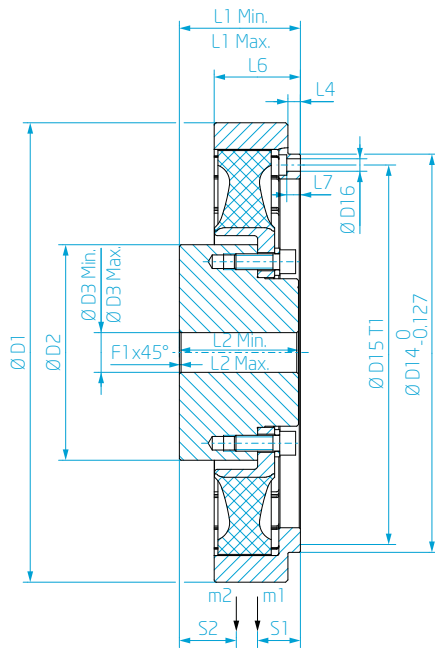

| Abmessungen Dimension | | | | Massenträgheitsmomente Mass moments of inertia | | Masse Mass | | Schwerpunktsabstand Distance to center of gravity | | Anmerkungen Notes |
|--------------------------|----------------|-----------------|----------------|---------------------------------------------------|---------------------|----------------|----------------|------------------------------------------------------|----------------|----------------------|
| L ₆ | L ₇ | L ₁₁ | F ₁ | J ₁ | J ₂ | m ₁ | m ₂ | S ₁ | S ₂ | |
| [mm] | [mm] | [mm] | [mm] | [kgm ²] | [kgm ²] | [kg] | [kg] | [mm] | [mm] | |
| - | 34,0 | 13,0 | 1,5 | 0,02 | 0,02 | 1,4 | 7,9 | 16,7 | 45,0 | |
| 34,0 | 10,0 | 13,0 | 1,5 | 0,03 | 0,02 | 2,1 | 7,5 | 13,9 | 42,2 | |
| 34,0 | 10,0 | 12,8 | 1,5 | 0,05 | 0,02 | 2,6 | 9,9 | 12,0 | 57,9 | |
| - | 40,0 | 10,0 | 1,5 | 0,04 | 0,03 | 2,1 | 9,9 | 19,6 | 41,6 | |
| 40,0 | 10,0 | 12,8 | 1,5 | 0,06 | 0,04 | 2,8 | 13,2 | 17,4 | 57,4 | |
| 40,0 | 10,0 | 13,1 | 1,5 | 0,14 | 0,03 | 4,5 | 12,3 | 12,0 | 52,7 | |
| - | 48,0 | 14,8 | 1,5 | 0,08 | 0,07 | 3,3 | 18,0 | 24,6 | 57,1 | |
| 48,0 | 12,0 | 15,1 | 1,5 | 0,18 | 0,07 | 5,6 | 17,0 | 17,3 | 52,5 | |
| 76,0 | 12,0 | - | 1,5 | 0,20 | 0,13 | 6,0 | 23,7 | 37,8 | 50,2 | |
| 53,0 | 15,0 | 18,6 | 1,5 | 0,23 | 0,14 | 6,1 | 24,4 | 22,0 | 52,6 | |
| - | 62,0 | 14,1 | 1,5 | 0,32 | 0,26 | 7,1 | 33,5 | 31,6 | 52,4 | |
| 62,0 | 18,0 | 22,3 | 1,5 | 0,59 | 0,24 | 11,2 | 31,2 | 23,6 | 48,7 | |
| - | 80,0 | 20,1 | 2,0 | 0,35 | 0,31 | 8,1 | 36,3 | 39,3 | 52,6 | |
| 80,0 | 20,0 | 20,5 | 2,0 | 0,66 | 0,38 | 12,7 | 46,8 | 29,4 | 74,4 | |
| - | 80,0 | 17,6 | 2,0 | 0,45 | 0,30 | 10,3 | 35,9 | - | - | |
| 80,0 | 20,0 | 17,6 | 2,0 | 0,68 | 0,42 | 13,3 | 49,5 | 29,7 | 75,0 | |
| - | 162,0 | - | 2,0 | 0,90 | 0,50 | 21,5 | 54,1 | - | - | |
| - | 109,0 | 17,0 | 2,0 | 1,45 | 0,89 | 21,3 | 65,6 | 58,4 | 91,1 | |
| 109,0 | 25,0 | 17,0 | 2,0 | 2,12 | 0,84 | 28,3 | 63,6 | 48,4 | 90,7 | |
| - | 109,0 | - | 2,0 | 1,50 | 0,80 | 22,5 | 59,4 | 57,0 | 85,5 | |
| - | 109,0 | 17,0 | 2,0 | 1,52 | 1,33 | 22,6 | 92,6 | 56,8 | 80,0 | |
| 109,0 | 25,0 | 17,0 | 2,0 | 2,18 | 1,28 | 29,5 | 90,4 | 47,6 | 79,4 | |
| - | 130,0 | 18,5 | 2,0 | 3,30 | 1,80 | 35,2 | 96,9 | 69,0 | 105,0 | |
| - | 170,0 | 19,5 | 2,0 | 4,49 | 2,41 | 48,5 | 123,3 | 85,1 | 115,5 | |

Alle Massen, Schwerpunkte und Massenträgheitsmomente beziehen sich auf min. Nabenbohrung (Ø D3 min) bei max. Nabenlänge.

1) L₁ und L₂ beschreiben Standardsituationen und können im Anwendungsfall angepasst werden. Die Auslegung der Nabenlänge erfolgt in Abhängigkeit des Anlagemomentes T_N und muss anwendungsbezogen berechnet werden. Kontaktieren Sie hierfür die VULKAN Vertretung in Ihrer Nähe oder besuchen Sie für Naben mit Passfederverbindung das VULKAN Engineering Portal auf unserer Homepage www.vulkan.com.

All masses, focal points and mass moments of inertia refer to min. hub bore (Ø D3 min) with max. hub length.

1) The installation dimensions L₁ and L₂ describe the standard and can be adjusted to larger than min./max. depending on the installation. The adjustment of the hub length is depending on the nominal torque T_N of the application. For further information, please contact your local VULKAN representative or for calculation of a keyway connections please visit the VULKAN Engineering portal on www.vulkan.com.



GEOMETRISCHE DATEN GEOMETRIC DATA

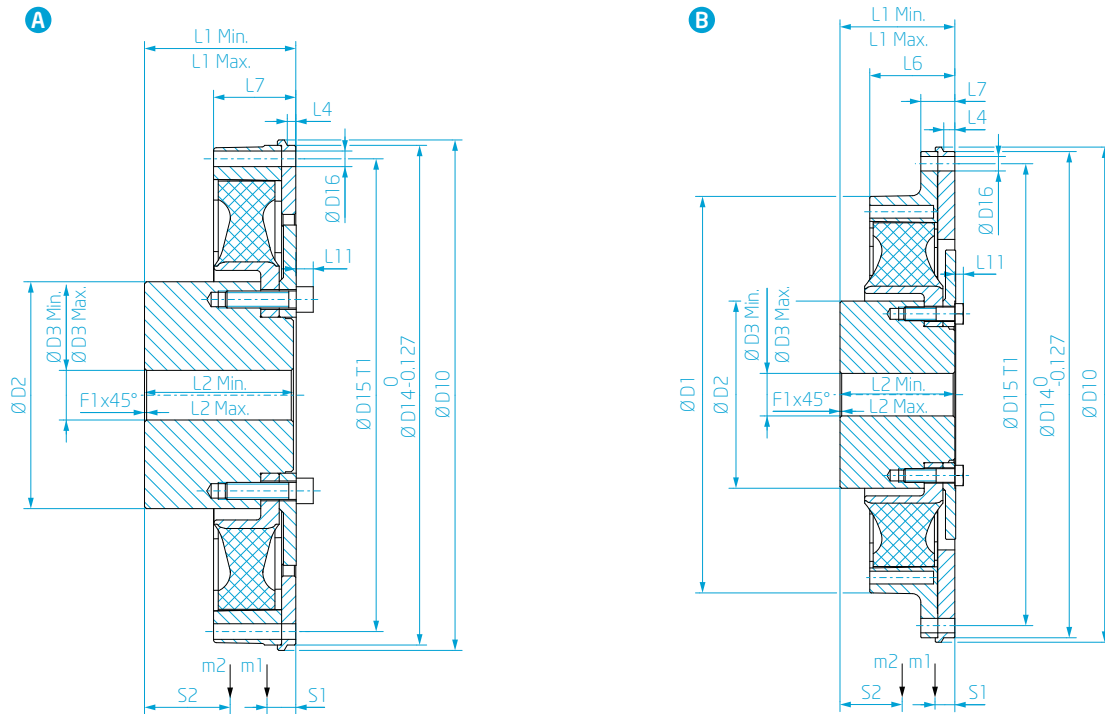

| Baugruppe Dimension Group | Schwungrad Flywheel | Abmessungen Dimension | | | | | | | | | | | | | | |
|------------------------------|------------------------|--------------------------|------------------------|------------------------|------------------------|-------|-------------------------|-------------------------|-------------------------|-----------------------|-------------------------|--------------------------------------|-------|--------------------------------------|-------|------------------------|
| | | SAEJ620 [°] | D ₁ [mm] | D ₂ [mm] | D ₃ [mm] | | D ₁₀ [mm] | D ₁₄ [mm] | D ₁₅ [mm] | T ₁ [-] | D ₁₆ [mm] | L ₁ ¹⁾ [mm] | | L ₂ ¹⁾ [mm] | | L ₄ [mm] |
| | | | | | Min. | Max. | | | | Teilung/holes | | Min. | Max. | Min. | Max. | |
| A | X 1410 | 8 | - | 118,0 | 20,0 | 60,0 | 270,0 | 263,5 | 244,5 | 6 | 11,0 | 58,9 | 80,9 | 60,0 | 82,0 | 5,0 |
| B | X 1410 | 10 | 263,0 | 118,0 | 20,0 | 60,0 | 322,0 | 314,4 | 295,3 | 8 | 11,0 | 51,0 | 73,0 | 60,0 | 82,0 | 5,0 |
| B | X 1410 | 11½ | 263,0 | 118,0 | 20,0 | 60,0 | 360,0 | 352,4 | 333,4 | 8 | 11,0 | 61,7 | 106,7 | 60,0 | 105,0 | 5,0 |
| A | X 1610 | 10 | - | 136,0 | 25,0 | 70,0 | 322,0 | 314,4 | 295,3 | 8 | 11,0 | 61,0 | 73,0 | 70,0 | 82,0 | 6,0 |
| B | X 1610 | 11½ | 315,0 | 136,0 | 25,0 | 70,0 | 360,0 | 352,4 | 333,4 | 8 | 11,0 | 71,7 | 106,7 | 70,0 | 105,0 | 6,0 |
| B | X 1610 | 14 | 315,0 | 136,0 | 25,0 | 70,0 | 475,0 | 466,7 | 438,2 | 8 | 14,0 | 57,4 | 92,4 | 70,0 | 105,0 | 6,0 |
| A | X 1910 | 11½ | - | 160,0 | 35,0 | 85,0 | 360,0 | 352,4 | 333,4 | 8 | 11,0 | 91,7 | 106,7 | 90,0 | 105,0 | 6,0 |
| B | X 1910 | 14 | 356,0 | 160,0 | 35,0 | 85,0 | 475,0 | 466,7 | 438,2 | 8 | 14,0 | 77,0 | 92,0 | 90,0 | 105,0 | 6,0 |
| C | X 2210 | 11½ | 405,0 | 190,0 | 35,0 | 95,0 | - | 352,4 | 333,4 | 8 | 11,0 | 66,7 | 106,7 | 65,0 | 105,0 | 17,0 |
| B | X 2210 | 14 | 408,0 | 190,0 | 35,0 | 95,0 | 475,0 | 466,7 | 438,2 | 8 | 14,0 | 52,4 | 92,4 | 65,0 | 105,0 | 8,0 |
| A | X 2610 | 14 | - | 220,0 | 45,0 | 110,0 | 475,0 | 466,7 | 438,2 | 8 | 14,0 | 52,4 | 92,4 | 65,0 | 105,0 | 8,0 |
| B | X 2610 | 18 | 466,0 | 220,0 | 45,0 | 110,0 | 582,0 | 571,5 | 542,9 | 12 | 17,0 | 57,7 | 97,7 | 65,0 | 105,0 | 8,0 |
| A | X 3010 | 14 | - | 220,0 | 50,0 | 120,0 | 475,0 | 466,7 | 438,2 | 8 | 14,0 | 77,4 | 112,4 | 70,0 | 105,0 | 14,0 |
| B | X 3010 | 18 | 466,0 | 220,0 | 50,0 | 120,0 | 582,0 | 571,5 | 542,9 | 12 | 17,0 | 70,0 | 135,0 | 70,0 | 135,0 | 14,0 |
| A | X 3410 | 18 | - | 185,0 | 60,0 | 130,0 | 582,0 | 571,5 | 542,9 | 12 | 17,0 | 90,0 | 150,0 | 90,0 | 150,0 | 10,0 |
| B | X 3410 | 21 | 571,0 | 185,0 | 60,0 | 130,0 | 683,0 | 673,1 | 641,4 | 12 | 17,0 | 90,0 | 150,0 | 90,0 | 150,0 | 10,0 |
| A | X 3710 | 18 | - | 185,0 | 60,0 | 130,0 | 582,0 | 571,5 | 542,9 | 12 | 17,0 | 145,0 | 150,0 | 145,0 | 150,0 | 10,0 |
| B | X 3710 | 21 | 580,0 | 185,0 | 60,0 | 130,0 | 683,0 | 673,1 | 641,4 | 12 | 17,0 | 145,0 | 150,0 | 145,0 | 150,0 | 10,0 |
| A | X 4010 | 21 | - | 205,0 | 70,0 | 145,0 | 685,0 | 673,1 | 641,4 | 12 | 17,0 | 125,0 | 175,0 | 110,0 | 160,0 | 15,0 |
| A | X 4310 | 21 | - | 235,0 | 70,0 | 170,0 | 685,0 | 673,1 | 641,4 | 12 | 17,0 | 171,0 | 221,0 | 140,0 | 190,0 | 15,0 |

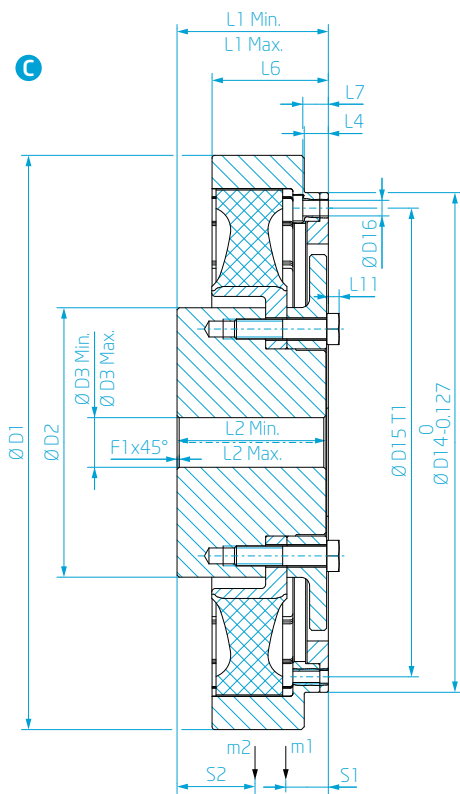

| Abmessungen Dimension | | Massenträgheitsmomente Mass moments of inertia | | | | Masse Mass | | Schwerpunktsabstand Distance to center of gravity | | Anmerkungen Notes |
|--------------------------|-------|---------------------------------------------------|-------|---------------------|---------------------|---------------|-------|------------------------------------------------------|-------|----------------------|
| L_6 | L_7 | L_{11} | F_1 | J_1 | J_2 | m_1 | m_2 | S_1 | S_2 | |
| [mm] | [mm] | [mm] | [mm] | [kgm ²] | [kgm ²] | [kg] | [kg] | [mm] | [mm] | |
| - | 43,0 | 10,1 | 1,5 | 0,04 | 0,02 | 3,2 | 8,2 | - | - | |
| 43,0 | 19,0 | 10,0 | 1,5 | 0,09 | 0,02 | 5,5 | 8,1 | - | - | |
| 43,0 | 19,0 | 9,8 | 1,5 | 0,15 | 0,02 | 7,5 | 10,1 | - | - | |
| - | 50,0 | 10,0 | 1,5 | 0,10 | 0,05 | 4,9 | 11,6 | - | - | |
| 50,0 | 20,0 | 12,8 | 1,5 | 0,08 | 0,05 | 6,6 | 14,2 | 14,5 | 59,9 | |
| 50,0 | 20,0 | 12,6 | 1,5 | 0,54 | 0,05 | 16,4 | 14,8 | - | - | |
| - | 58,0 | 12,3 | 1,5 | 0,15 | 0,09 | 5,9 | 19,9 | 21,9 | 60,8 | |
| 58,0 | 22,0 | 17,5 | 1,5 | 0,50 | 0,09 | 13,8 | 19,0 | 13,8 | 55,3 | |
| 82,0 | 18,0 | 7,6 | 1,5 | 0,31 | 0,21 | 9,9 | 29,3 | - | - | |
| 68,0 | 30,0 | 14,1 | 1,5 | 0,66 | 0,21 | 15,7 | 26,9 | - | - | |
| - | 77,0 | 14,1 | 1,5 | 0,67 | 0,30 | 15,6 | 35,4 | 23,9 | 52,6 | |
| 77,0 | 33,0 | 9,3 | 1,5 | 1,96 | 0,30 | 35,3 | 37,8 | - | - | |
| - | 100,0 | 9,6 | 2,0 | 0,85 | 0,39 | 19,6 | 42,1 | 31,0 | 58,5 | |
| 100,0 | 40,0 | 10,0 | 2,0 | 2,09 | 0,44 | 37,8 | 49,5 | 23,3 | 73,1 | |
| - | 129,0 | 17,0 | 2,0 | 2,52 | 1,19 | 37,5 | 78,8 | 49,0 | 90,3 | |
| 129,0 | 45,0 | 12,5 | 2,0 | 5,04 | 1,18 | 64,4 | 77,1 | - | - | |
| - | 129,0 | 12,5 | 2,0 | 2,60 | 1,26 | 38,7 | 77,7 | 49,0 | 92,0 | |
| 129,0 | 45,0 | 12,5 | 2,0 | 4,80 | 1,26 | 61,3 | 77,7 | 38,0 | 92,0 | |
| - | 155,0 | 14,0 | 2,0 | 5,86 | 2,59 | 63,4 | 120,2 | - | - | |
| - | 195,0 | 14,0 | 2,0 | 6,90 | 3,20 | 75,0 | 148,0 | 75,0 | 130,0 | |

Alle Massen, Schwerpunkte und Massenträgheitsmomente beziehen sich auf min. Nabenbohrung (Ø D3 min) bei max. Nabenlänge.

1) L_1 und L_2 beschreiben Standardsituationen und können im Anwendungsfall angepasst werden. Die Auslegung der Nabenlänge erfolgt in Abhängigkeit des Anlagemomentes T_N und muss anwendungsbezogen berechnet werden. Kontaktieren Sie hierfür die VULKAN Vertretung in Ihrer Nähe oder besuchen Sie für Naben mit Passfederverbindung das VULKAN Engineering Portal auf unserer Homepage www.vulkan.com.

All masses, focal points and mass moments of inertia refer to min. hub bore (Ø D3 min) with max. hub length.

1) The installation dimensions L_1 and L_2 describe the standard and can be adjusted to larger than min./max. depending on the installation. The adjustment of the hub length is depending on the nominal torque T_N of the application. For further information, please contact your local VULKAN representative or for calculation of a keyway connections please visit the VULKAN Engineering portal on www.vulkan.com.

C

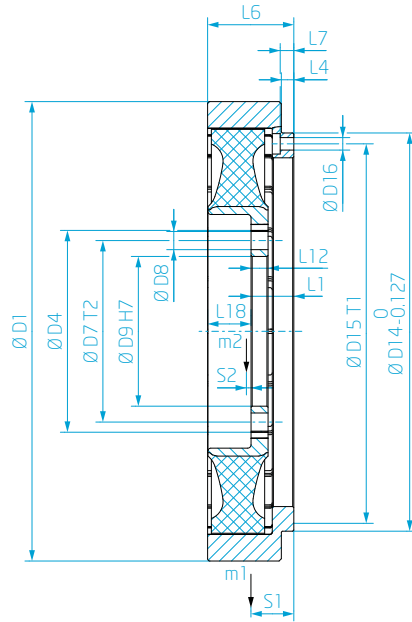

| Abmessungen Dimension | | | | Massenträgheitsmomente Mass moments of inertia | | Masse Mass | | Schwerpunktsabstand Distance to center of gravity | | Anmerkungen Notes |
|--------------------------|----------------|-----------------|-----------------|---------------------------------------------------|---------------------|----------------|----------------|------------------------------------------------------|----------------|----------------------|
| L ₆ | L ₇ | L ₁₂ | L ₁₈ | J ₁ | J ₂ | m ₁ | m ₂ | S ₁ | S ₂ | |
| [mm] | [mm] | [mm] | [mm] | [kgm ²] | [kgm ²] | [kg] | [kg] | [mm] | [mm] | |
| - | 34,0 | 9,0 | 25,0 | 0,02 | 0,01 | 1,4 | 1,3 | - | - | |
| 34,0 | 10,0 | 9,0 | 25,0 | 0,03 | 0,01 | 2,1 | 1,3 | - | - | |
| 34,0 | 10,0 | 9,0 | 25,0 | 0,05 | 0,01 | 2,6 | 1,3 | 12,2 | 3,5 | |
| - | 40,0 | 11,0 | 29,0 | 0,04 | 0,01 | 2,1 | 1,9 | 19,6 | 4,0 | |
| 40,0 | 10,0 | 11,0 | 29,0 | 0,06 | 0,01 | 2,8 | 1,9 | 17,4 | 4,0 | |
| 40,0 | 10,0 | 11,0 | 29,0 | 0,14 | 0,01 | 4,5 | 1,9 | 12,1 | 4,0 | |
| - | 48,0 | 13,0 | 33,0 | 0,08 | 0,02 | 3,3 | 3,0 | 24,6 | 3,4 | |
| 48,0 | 12,0 | 13,0 | 33,0 | 0,17 | 0,02 | 5,2 | 2,9 | 16,3 | 3,5 | |
| 76,0 | 12,0 | 15,0 | 38,0 | 0,20 | 0,05 | 6,0 | 4,9 | 37,8 | 4,1 | |
| 53,0 | 15,0 | 15,0 | 38,0 | 0,23 | 0,05 | 6,1 | 4,9 | 22,0 | 4,1 | |
| - | 62,0 | 18,0 | 44,0 | 0,29 | 0,10 | 6,7 | 6,9 | 30,5 | 4,2 | |
| 62,0 | 18,0 | 18,0 | 44,0 | 0,59 | 0,10 | 11,1 | 6,9 | 23,6 | 4,2 | |
| - | 80,0 | 22,0 | 70,0 | 0,36 | 0,16 | 8,3 | 10,5 | 39,5 | 13,4 | |
| 80,0 | 20,0 | 22,0 | 70,0 | 0,72 | 0,15 | 14,1 | 9,7 | 31,2 | 15,2 | |
| - | 162,0 | 22,0 | 115,0 | 0,90 | 0,28 | 21,5 | 17,5 | - | - | |
| - | 80,0 | 22,0 | 115,0 | 0,45 | 0,17 | 10,3 | 12,2 | - | - | |
| - | 109,0 | 49,0 | 60,0 | 1,45 | 0,55 | 21,3 | 23,8 | 58,4 | 3,4 | |
| 109,0 | 25,0 | 49,0 | 60,0 | 2,02 | 0,57 | 27,4 | 25,2 | - | - | |
| - | 109,0 | 25,0 | 75,0 | 1,49 | 0,50 | 22,4 | 21,7 | - | - | |
| - | 109,0 | 29,0 | 86,0 | 1,60 | 0,50 | 23,7 | 19,1 | 56,0 | 69,0 | |
| - | 130,0 | 54,0 | 76,0 | 3,30 | 1,20 | 35,2 | 38,7 | 69,0 | 8,0 | |
| - | 170,0 | 45,0 | 125,0 | 4,49 | 1,62 | 48,5 | 47,8 | 85,5 | 21,4 | |



GEOMETRISCHE DATEN GEOMETRIC DATA

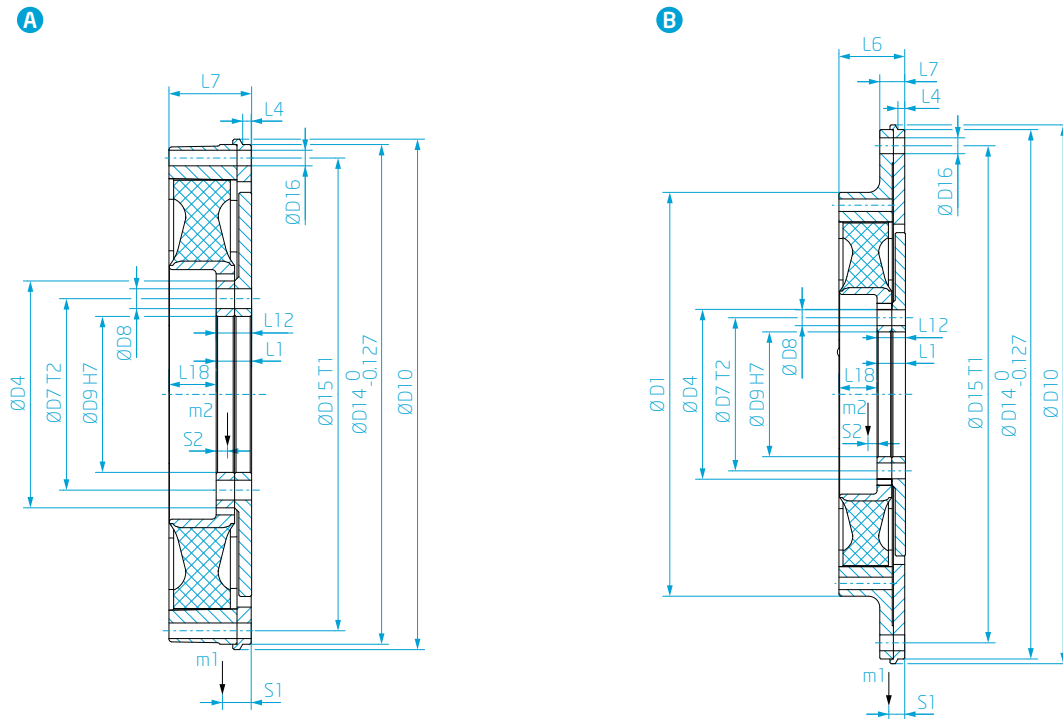

Baugruppe Dimension Group
Schwungrad Flywheel
Abmessungen Dimension

| | SAEJ620 | D ₁ | D ₄ | D ₇ | T ₂ | D ₈ | D ₉ | D ₁₀ | D ₁₄ | D ₁₅ | T ₁ | D ₁₆ | L ₁ |
|-----------------|---------|----------------|----------------|----------------|----------------------|----------------|----------------|-----------------|-----------------|-----------------|----------------------|-----------------|----------------|
| | [°] | [mm] | [mm] | [mm] | [-] Teilung/holes | [mm] | [mm] | [mm] | [mm] | [mm] | [-] Teilung/holes | [mm] | [mm] |
| A X 1410 | 8 | - | 118,0 | 102,0 | 12 | 11,0 | 82,0 | 270,0 | 263,5 | 244,5 | 6 | 11,0 | 18,0 |
| B X 1410 | 10 | 263,0 | 118,0 | 102,0 | 12 | 11,0 | 82,0 | 322,0 | 314,4 | 295,3 | 8 | 11,0 | 18,0 |
| B X 1410 | 11½ | 263,0 | 118,0 | 102,0 | 12 | 11,0 | 82,0 | 360,0 | 352,4 | 333,4 | 8 | 11,0 | 18,2 |
| A X 1610 | 10 | - | 136,0 | 115,0 | 12 | 11,0 | 95,0 | 322,0 | 314,4 | 295,3 | 8 | 11,0 | 21,0 |
| B X 1610 | 11½ | 314,0 | 136,0 | 115,0 | 12 | 11,0 | 95,0 | 360,0 | 352,4 | 333,4 | 8 | 11,0 | 21,2 |
| B X 1610 | 14 | 314,0 | 136,0 | 115,0 | 12 | 11,0 | 95,0 | 475,0 | 466,7 | 438,2 | 8 | 14,0 | 20,9 |
| A X 1910 | 11½ | - | 160,0 | 135,0 | 12 | 14,0 | 110,0 | 360,0 | 352,4 | 333,4 | 8 | 11,0 | 24,7 |
| B X 1910 | 14 | 356,0 | 160,0 | 135,0 | 12 | 14,0 | 110,0 | 475,0 | 466,7 | 438,2 | 8 | 14,0 | 24,4 |
| C X 2210 | 11½ | 405,0 | 190,0 | 160,0 | 12 | 16,0 | 132,0 | - | 352,4 | 333,4 | 8 | 11,0 | 44,2 |
| B X 2210 | 14 | 408,0 | 190,0 | 160,0 | 12 | 16,0 | 132,0 | 475,0 | 466,7 | 438,2 | 8 | 14,0 | 29,9 |
| A X 2610 | 14 | - | 220,0 | 190,0 | 12 | 18,0 | 155,0 | 475,0 | 466,7 | 438,2 | 8 | 14,0 | 33,4 |
| B X 2610 | 18 | 466,0 | 220,0 | 190,0 | 12 | 18,0 | 155,0 | 582,0 | 571,5 | 542,9 | 12 | 17,0 | 33,7 |
| A X 3010 | 14 | - | 220,0 | 190,0 | 16 | 18,0 | 160,0 | 475,0 | 466,7 | 438,2 | 8 | 14,0 | 36,0 |
| B X 3010 | 18 | 466,0 | 220,0 | 190,0 | 16 | 18,0 | 160,0 | 582,0 | 571,5 | 542,9 | 12 | 17,0 | 36,0 |
| A X 3410 | 18 | - | 290,0 | 250,0 | 16 | 22,0 | 205,0 | 582,0 | 571,5 | 542,9 | 12 | 17,0 | 69,0 |
| B X 3410 | 21 | 571,0 | 290,0 | 250,0 | 16 | 22,0 | 205,0 | 683,0 | 673,1 | 641,4 | 12 | 17,0 | 69,0 |
| A X 3710 | 18 | - | 300,0 | 250,0 | 16 | 22,0 | 205,0 | 582,0 | 571,5 | 542,9 | 12 | 17,0 | 49,0 |
| A X 4010 | 21 | - | 335,0 | 285,0 | 16 | 24,0 | 235,0 | 685,0 | 673,1 | 641,4 | 12 | 17,0 | 79,0 |
| A X 4310 | 21 | - | 335,0 | 285,0 | 16 | 24,0 | 235,0 | 685,0 | 673,1 | 641,4 | 12 | 17,0 | 70,0 |

C

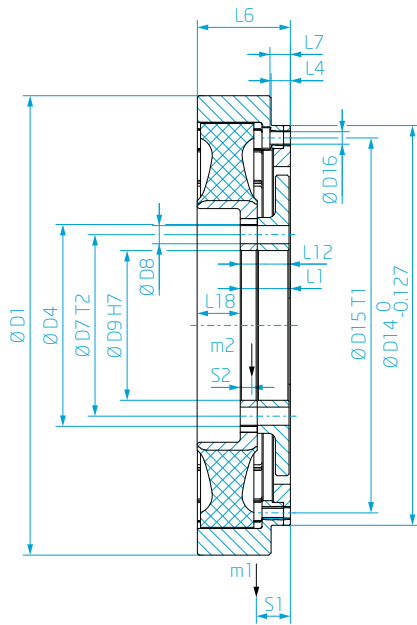

| Abmessungen Dimension | | Massenträgheitsmomente Mass moments of inertia | | | | | Masse Mass | | Schwerpunktsabstand Distance to center of gravity | | Anmerkungen Notes |
|--------------------------|----------------|---------------------------------------------------|-----------------|-----------------|---------------------|---------------------|----------------|----------------|------------------------------------------------------|----------------|----------------------|
| L ₄ | L ₆ | L ₇ | L ₁₂ | L ₁₈ | J ₁ | J ₂ | m ₁ | m ₂ | S ₁ | S ₂ | |
| [mm] | [mm] | [mm] | [mm] | [mm] | [kgm ²] | [kgm ²] | [kg] | [kg] | [mm] | [mm] | |
| 5,0 | - | 43,0 | 18,0 | 25,0 | 0,04 | 0,01 | 3,2 | 2,2 | - | - | |
| 5,0 | 43,0 | 19,0 | 18,0 | 25,0 | 0,09 | 0,01 | 5,5 | 2,2 | - | - | |
| 5,0 | 43,0 | 19,0 | 18,0 | 25,0 | 0,15 | 0,01 | 7,5 | 2,2 | - | - | |
| 6,0 | - | 50,0 | 21,0 | 29,0 | 0,10 | 0,04 | 4,9 | 4,4 | - | - | |
| 6,0 | 50,0 | 20,0 | 21,0 | 29,0 | 0,19 | 0,04 | 8,5 | 4,4 | - | - | |
| 6,0 | 50,0 | 20,0 | 21,0 | 29,0 | 0,54 | 0,04 | 16,4 | 4,4 | - | - | |
| 6,0 | - | 58,0 | 25,0 | 33,0 | 0,14 | 0,05 | 5,5 | 5,6 | 20,3 | 8,0 | |
| 6,0 | 58,0 | 22,0 | 25,0 | 33,0 | 0,50 | 0,05 | 14,0 | 5,6 | 14,0 | 8,0 | |
| 17,0 | 82,0 | 18,0 | 43,0 | 38,0 | 0,31 | 0,13 | 9,9 | 11,0 | - | - | |
| 8,0 | 68,0 | 30,0 | 30,0 | 38,0 | 0,66 | 0,14 | 15,7 | 9,2 | - | - | |
| 8,0 | - | 77,0 | 33,0 | 44,0 | 0,66 | 0,17 | 15,3 | 11,7 | 23,4 | 7,2 | |
| 8,0 | 77,0 | 33,0 | 33,0 | 44,0 | 1,96 | 0,18 | 35,3 | 15,1 | - | - | |
| 14,0 | - | 100,0 | 37,0 | 70,0 | 0,85 | 0,21 | 20,0 | 14,0 | 30,5 | 0,8 | |
| 14,0 | 100,0 | 40,0 | 37,0 | 70,0 | 2,09 | 0,21 | 38,0 | 14,0 | 23,3 | 0,8 | |
| 10,0 | - | 129,0 | 69,0 | 60,0 | 2,80 | 0,91 | 42,0 | 39,1 | - | - | |
| 10,0 | 129,0 | 45,0 | 69,0 | 60,0 | 5,04 | 0,91 | 64,4 | 39,1 | - | - | |
| 10,0 | - | 129,0 | 49,0 | 86,0 | 2,60 | 1,00 | 38,7 | 40,2 | 49,0 | 90,0 | |
| 15,0 | - | 155,0 | 79,0 | 76,0 | 6,42 | 2,12 | 69,3 | 70,8 | - | - | |
| 15,0 | - | 195,0 | 70,0 | 125,0 | 2,39 | 7,06 | 71,4 | 76,8 | 66,5 | 4,6 | |

GEOMETRISCHE DATEN GEOMETRIC DATA

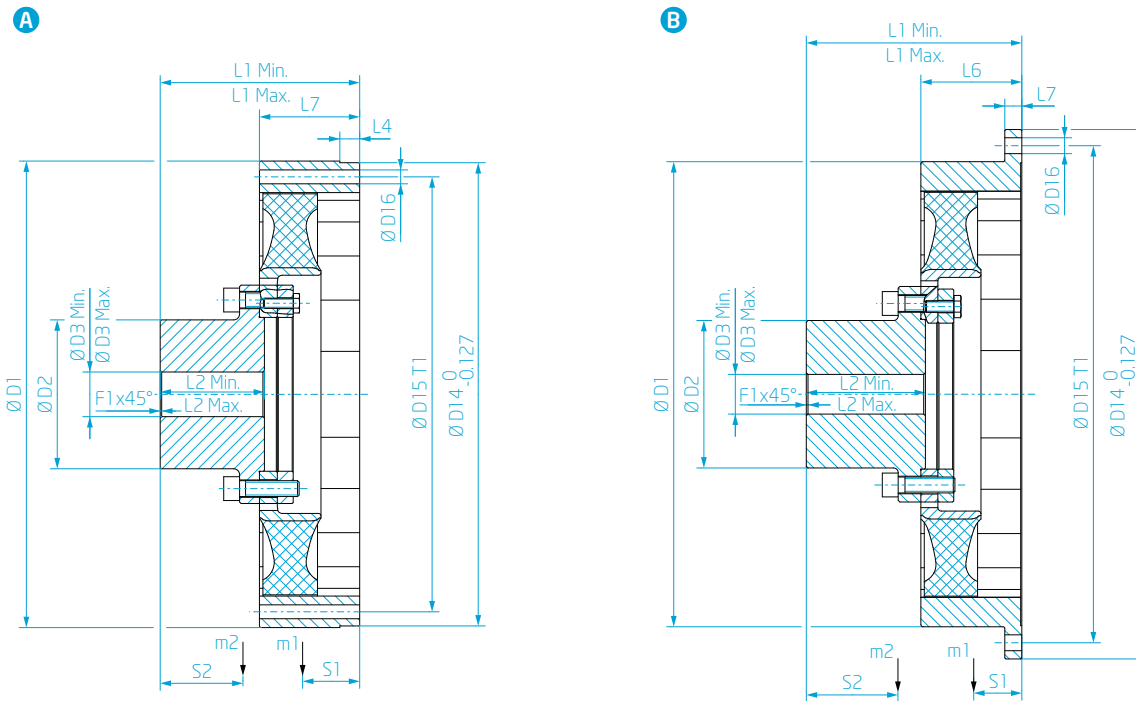

Baugruppe Schwungrad Abmessungen
Dimension Group Flywheel Dimension

| | SAEJ620 | D ₁ | D ₂ | D ₃ | | D ₁₄ | D ₁₅ | T ₁ | D ₁₆ | L ₁ ¹⁾ | | L ₂ ¹⁾ | | |
|---|---------|----------------|----------------|----------------|------|-----------------|-----------------|----------------|-----------------|------------------------------|-----------|------------------------------|-------|-------|
| | | | | [°] | [mm] | | | | | [mm] | [mm] Min. | [mm] Max. | [mm] | [mm] |
| B | X 2210 | 14 | 410,0 | 130,0 | 35,0 | 95,0 | 466,7 | 438,2 | 8 | 14,0 | 150,0 | 190,0 | 65,0 | 105,0 |
| A | X 2610 | 14 | 470,0 | 150,0 | 45,0 | 110,0 | 466,7 | 438,2 | 8 | 14,0 | 161,0 | 201,0 | 65,0 | 105,0 |
| B | X 2610 | 18 | 470,0 | 150,0 | 45,0 | 110,0 | 571,5 | 542,9 | 12 | 17,0 | 161,0 | 201,0 | 65,0 | 105,0 |
| A | X 3010 | 14 | 470,0 | 160,0 | 50,0 | 120,0 | 466,7 | 438,2 | 8 | 14,0 | 195,0 | 260,0 | 70,0 | 135,0 |
| B | X 3010 | 18 | 470,0 | 160,0 | 50,0 | 120,0 | 571,5 | 542,9 | 12 | 17,0 | 195,0 | 260,0 | 70,0 | 135,0 |
| A | X 3410 | 18 | 580,0 | 185,0 | 60,0 | 130,0 | 571,5 | 542,9 | 12 | 17,0 | 221,0 | 281,0 | 90,0 | 150,0 |
| B | X 3410 | 21 | 580,0 | 185,0 | 60,0 | 130,0 | 673,1 | 641,4 | 12 | 17,0 | 218,0 | 278,0 | 90,0 | 150,0 |
| A | X 3710 | 18 | 580,0 | 200,0 | 60,0 | 140,0 | 571,5 | 542,9 | 12 | 17,0 | 284,0 | 289,0 | 145,0 | 150,0 |
| A | X 4010 | 21 | 680,0 | 205,0 | 70,0 | 145,0 | 673,1 | 641,4 | 12 | 17,0 | 259,0 | 324,0 | 110,0 | 175,0 |
| A | X 4310 | 21 | 680,0 | 235,0 | 70,0 | 170,0 | 673,1 | 641,4 | 12 | 17,0 | 310,0 | 360,0 | 140,0 | 190,0 |
| D | X 22D0 | 14 | 410,0 | 130,0 | 40,0 | 95,0 | 466,7 | 438,2 | 16 | 14,0 | 185,0 | 235,0 | 100,0 | 150,0 |
| C | X 26D0 | 14 | 470,0 | 158,0 | 50,0 | 110,0 | 466,7 | 438,2 | 8 | 14,0 | 225,0 | 275,0 | 130,0 | 180,0 |
| D | X 26D0 | 18 | 470,0 | 158,0 | 50,0 | 110,0 | 571,5 | 542,9 | 12 | 17,0 | 225,0 | 275,0 | 130,0 | 180,0 |
| C | X 30D0 | 14 | 470,0 | 158,0 | 50,0 | 115,0 | 466,7 | 438,2 | 8 | 14,0 | 290,0 | 340,0 | 165,0 | 215,0 |
| D | X 30D0 | 18 | 470,0 | 158,0 | 50,0 | 115,0 | 571,5 | 542,9 | 12 | 17,0 | 290,0 | 340,0 | 165,0 | 215,0 |
| C | X 34D0 | 18 | 580,0 | 205,0 | 60,0 | 150,0 | 571,5 | 542,9 | 12 | 17,0 | 329,0 | 379,0 | 200,0 | 250,0 |
| D | X 34D0 | 21 | 580,0 | 205,0 | 60,0 | 150,0 | 673,1 | 641,4 | 12 | 17,0 | 329,0 | 379,0 | 200,0 | 250,0 |
| C | X 40D0 | 21 | 680,0 | 235,0 | 70,0 | 170,0 | 673,1 | 641,4 | 12 | 17,0 | 397,0 | 447,0 | 250,0 | 300,0 |
| C | X 43D0 | 21 | 680,0 | 235,0 | 70,0 | 170,0 | 673,1 | 641,4 | 24 | 17,0 | 465,0 | 515,0 | 290,0 | 340,0 |

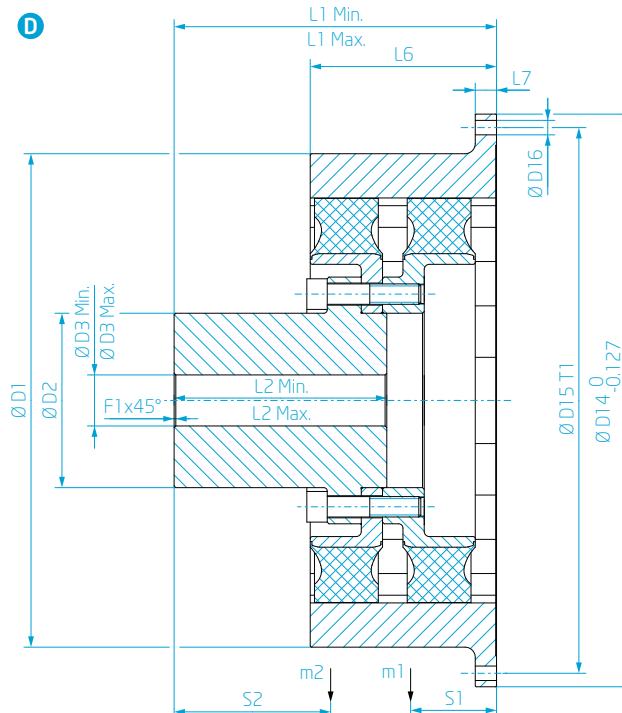
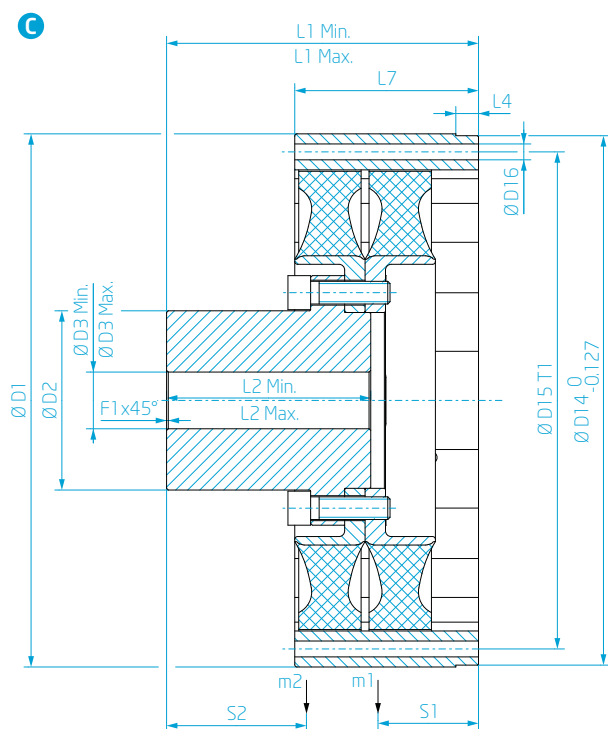

| Abmessungen Dimension | | Massenträgheitsmomente Mass moments of inertia | | | | Masse Mass | | Schwerpunktsabstand Distance to center of gravity | |
|--------------------------|----------------|---------------------------------------------------|----------------|---------------------|---------------------|----------------|----------------|------------------------------------------------------|----------------|
| L ₄ | L ₆ | L ₇ | F ₁ | J ₁ | J ₂ | m ₁ | m ₂ | S ₁ | S ₂ |
| [mm] | [mm] | [mm] | [mm] | [kgm ²] | [kgm ²] | [kg] | [kg] | [mm] | [mm] |
| - | 89,0 | 15,0 | 1,5 | 0,29 | 0,10 | 7,8 | 19,4 | 42,4 | 80,8 |
| 20,0 | - | 101,0 | 1,5 | 0,44 | 0,20 | 9,5 | 27,0 | 57,5 | 83,5 |
| - | 101,0 | 20,0 | 1,5 | 0,76 | 0,20 | 14,4 | 27,3 | 43,0 | 83,5 |
| 20,0 | - | 124,0 | 2,0 | 0,56 | 0,28 | 12,3 | 35,6 | 70,2 | 107,3 |
| - | 124,0 | 20,0 | 2,0 | 0,88 | 0,29 | 17,1 | 36,1 | 55,0 | 108,0 |
| 15,0 | - | 109,0 | 2,0 | 1,45 | 0,91 | 21,3 | 67,6 | 59,2 | 135,2 |
| - | 109,0 | 25,0 | 2,0 | 2,18 | 0,94 | 29,0 | 69,0 | 48,6 | 135,2 |
| 15,0 | - | 134,0 | 2,0 | 1,78 | 1,01 | 26,2 | 71,9 | 72,2 | 128,6 |
| 15,0 | - | 130,0 | 2,0 | 3,28 | 1,92 | 35,2 | 103,5 | 69,0 | 161,5 |
| 15,0 | - | 170,0 | 2,0 | 4,47 | 2,63 | 48,4 | 133,2 | 87,1 | 171,8 |
| - | 143,0 | 15,0 | 1,5 | 0,45 | 0,17 | 12,4 | 28,4 | 70,5 | 109,2 |
| 20,0 | - | 162,0 | 1,5 | 0,77 | 0,34 | 16,9 | 44,7 | 88,6 | 123,3 |
| - | 162,0 | 20,0 | 1,5 | 1,09 | 0,35 | 21,7 | 45,9 | 72,9 | 123,7 |
| 20,0 | - | 216,0 | 2,0 | 1,03 | 0,47 | 22,7 | 56,9 | 116,9 | 152,4 |
| - | 216,0 | 20,0 | 2,0 | 1,36 | 0,44 | 28,2 | 53,2 | - | - |
| 15,0 | - | 219,0 | 2,0 | 2,94 | 1,55 | 43,0 | 115,0 | 113,5 | 182,4 |
| - | 219,0 | 25,0 | 2,0 | 3,67 | 1,53 | 50,9 | 114,0 | 101,2 | 181,9 |
| 15,0 | - | 258,0 | 2,0 | 6,56 | 3,37 | 70,3 | 184,2 | 132,7 | 219,8 |
| 15,0 | - | 340,0 | 2,0 | 8,74 | 4,69 | 94,9 | 231,5 | 173,4 | 253,0 |

Anmerkungen
Notes

Alle Massen, Schwerpunkte und Massenträgheitsmomente beziehen sich auf min. Nabenbohrung (Ø D3 min) bei max. Nabenlänge.

1) L₁ und L₂ beschreiben Standardsituationen und können im Anwendungsfall angepasst werden. Die Auslegung der Nabenlänge erfolgt in Abhängigkeit des Anlagemomentes T_N und muss anwendungsbezogen berechnet werden. Kontaktieren Sie hierfür die VULKAN Vertretung in Ihrer Nähe oder besuchen Sie für Naben mit Passfederverbindung das VULKAN Engineering Portal auf unserer Homepage www.vulkan.com.

All masses, focal points and mass moments of inertia refer to min. hub bore (Ø D3 min) with max. hub length.

1) The installation dimensions L₁ and L₂ describe the standard and can be adjusted to larger than min./max. depending on the installation. The adjustment of the hub length is depending on the nominal torque T_N of the application. For further information, please contact your local VULKAN representative or for calculation of a keyway connections please visit the VULKAN Engineering portal on www.vulkan.com.

GEOMETRISCHE DATEN GEOMETRIC DATA

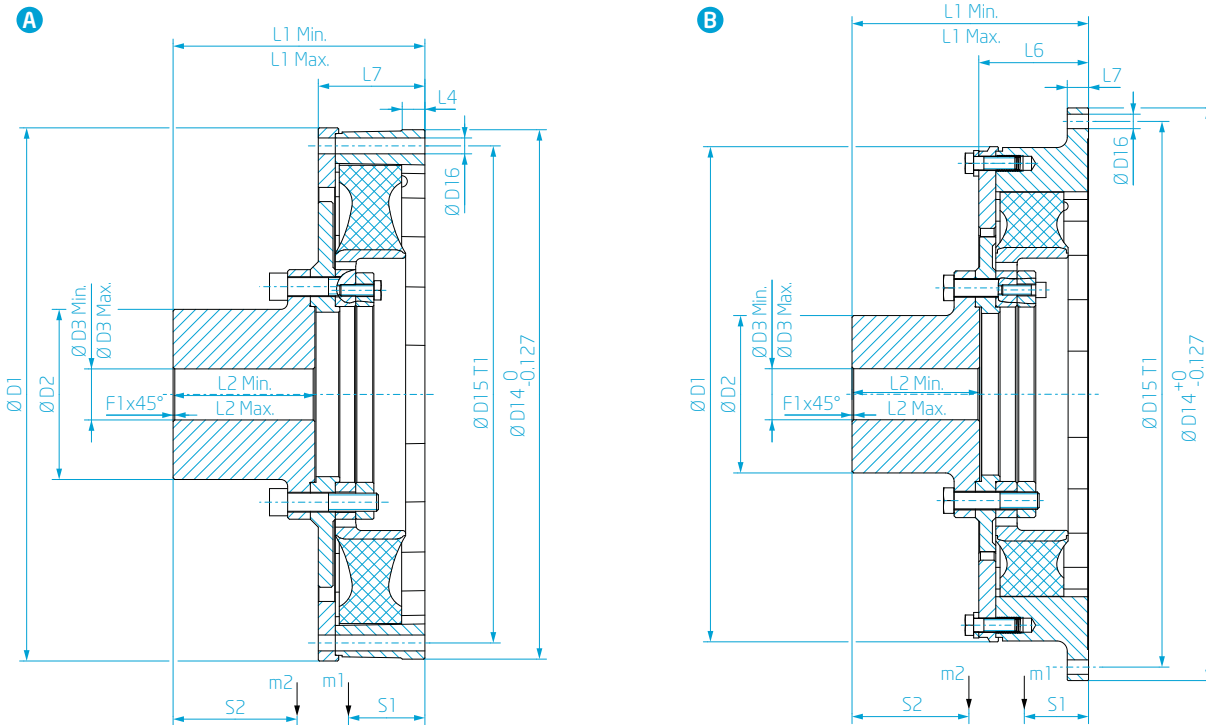

Baugruppe Dimension Group
Schwungrad Flywheel
Abmessungen Dimension

| | SAEJ620 | D_1 | D_2 | D_3 | | D_{14} | D_{15} | T_1 | D_{16} | $L_1^{1)}$ | | $L_2^{1)}$ | | L_4 | L_6 | L_7 | F_1 |
|-----------------|---------|-------|-------|-------|-------|----------|----------|-----------------|----------|------------|-------|------------|-------|-------|-------|-------|-------|
| | | | | Min. | Max. | | | | | Min. | Max. | Min. | Max. | | | | |
| | [°] | [mm] | [mm] | [mm] | [mm] | [mm] | [mm] | [-] | [mm] | [mm] | [mm] | [mm] | [mm] | [mm] | [mm] | [mm] | [mm] |
| | | | | | | | | Teilung / holes | | | | | | | | | |
| A X 2610 | 14 | 470,0 | 150,0 | 45,0 | 110,0 | 466,7 | 438,2 | 8 | 14,0 | 162,0 | 222,0 | 65,0 | 125,0 | 20,0 | - | 94,0 | 1,5 |
| A X 3010 | 14 | 470,0 | 160,0 | 50,0 | 120,0 | 466,7 | 438,2 | 8 | 14,0 | 194,0 | 259,0 | 70,0 | 135,0 | 20,0 | - | 121,0 | 2,0 |
| B X 3010 | 18 | 470,0 | 160,0 | 50,0 | 120,0 | 571,5 | 542,9 | 12 | 17,0 | 207,0 | 272,0 | 70,0 | 135,0 | - | 134,0 | 20,0 | 2,0 |
| A X 3410 | 18 | 582,0 | 185,0 | 60,0 | 130,0 | 571,5 | 542,9 | 12 | 17,0 | 218,0 | 278,0 | 90,0 | 150,0 | 15,0 | - | 129,0 | 2,0 |
| B X 3410 | 21 | 582,0 | 185,0 | 60,0 | 130,0 | 673,1 | 641,4 | 12 | 17,0 | 218,0 | 278,0 | 90,0 | 150,0 | - | 129,0 | 25,0 | 2,0 |
| A X 3710 | 18 | 582,0 | 200,0 | 60,0 | 140,0 | 571,5 | 542,9 | 12 | 17,0 | 306,0 | 311,0 | 145,0 | 150,0 | 15,0 | - | 162,0 | 2,0 |
| A X 4010 | 21 | 685,0 | 205,0 | 70,0 | 145,0 | 673,1 | 641,4 | 12 | 17,0 | 260,0 | 325,0 | 110,0 | 175,0 | 15,0 | - | 155,0 | 2,0 |
| A X 4310 | 21 | 685,0 | 235,0 | 70,0 | 170,0 | 673,1 | 641,4 | 12 | 17,0 | 332,0 | 382,0 | 140,0 | 190,0 | 15,0 | - | 195,0 | 2,0 |

| Massenträgheitsmomente Mass moments of inertia | | Masse Mass | | Schwerpunktsabstand Distance to center of gravity | | Anmerkungen Notes |
|---------------------------------------------------|------------------------------|---------------|---------------|------------------------------------------------------|---------------|---------------------------------------------------------------------------------------------------------------------------------------------------------------------------------------------------------------------------------------------------------------------------------------------------------------------------------------------------------------------------------------------------------------------------------------------------------------------------------------------------------------------------------------------------------------------------------------------------------------------------------------------------------------------------------------------------------------------------------------------------------------------------------------------------------------------------------------------------------------------------------------------------------------------------------------------------------------------------------------------------------------------------------------------------------------------------------------------------------------------------------------------------------------------------------------------------------------------------------------------------------------|
| J_1 [kgm ²] | J_2 [kgm ²] | m_1 [kg] | m_2 [kg] | S_1 [mm] | S_2 [mm] | |
| 0,68 | 0,30 | 15,7 | 36,3 | - | - | <p>Alle Massen, Schwerpunkte und Massenträgheitsmomente beziehen sich auf min. Nabenbohrung (Ø D3 min) bei max. Nabenlänge.</p> <p>1) L_1 und L_2 beschreiben Standardsituationen und können im Anwendungsfall angepasst werden. Die Auslegung der Nabenlänge erfolgt in Abhängigkeit des Anlagemomentes T_N und muss anwendungsbezogen berechnet werden. Kontaktieren Sie hierfür die VULKAN Vertretung in Ihrer Nähe oder besuchen Sie für Naben mit Passfederverbindung das VULKAN Engineering Portal auf unserer Homepage www.vulkan.com.</p> <p>All masses, focal points and mass moments of inertia refer to min. hub bore (Ø D3 min) with max. hub length.</p> <p>1) The installation dimensions L_1 and L_2 describe the standard and can be adjusted to larger than min./max. depending on the installation. The adjustment of the hub length is depending on the nominal torque T_N of the application. For further information, please contact your local VULKAN representative or for calculation of a keyway connections please visit the VULKAN Engineering portal on www.vulkan.com.</p> |
| 0,99 | 0,36 | 22,7 | 41,8 | 84,2 | 119,5 | |
| 1,50 | 0,34 | 31,7 | 40,7 | - | - | |
| 2,50 | 1,11 | 37,2 | 74,9 | 84,2 | 137,4 | |
| 3,27 | 1,11 | 45,7 | 74,9 | 75,5 | 137,4 | |
| 3,14 | 1,12 | 46,2 | 74,2 | 104,0 | 133,0 | |
| 5,71 | 2,59 | 61,2 | 120,2 | 101,0 | 167,0 | |
| 7,04 | 3,26 | 76,6 | 153,5 | 121,4 | 184,8 | |

GEOMETRISCHE DATEN GEOMETRIC DATA

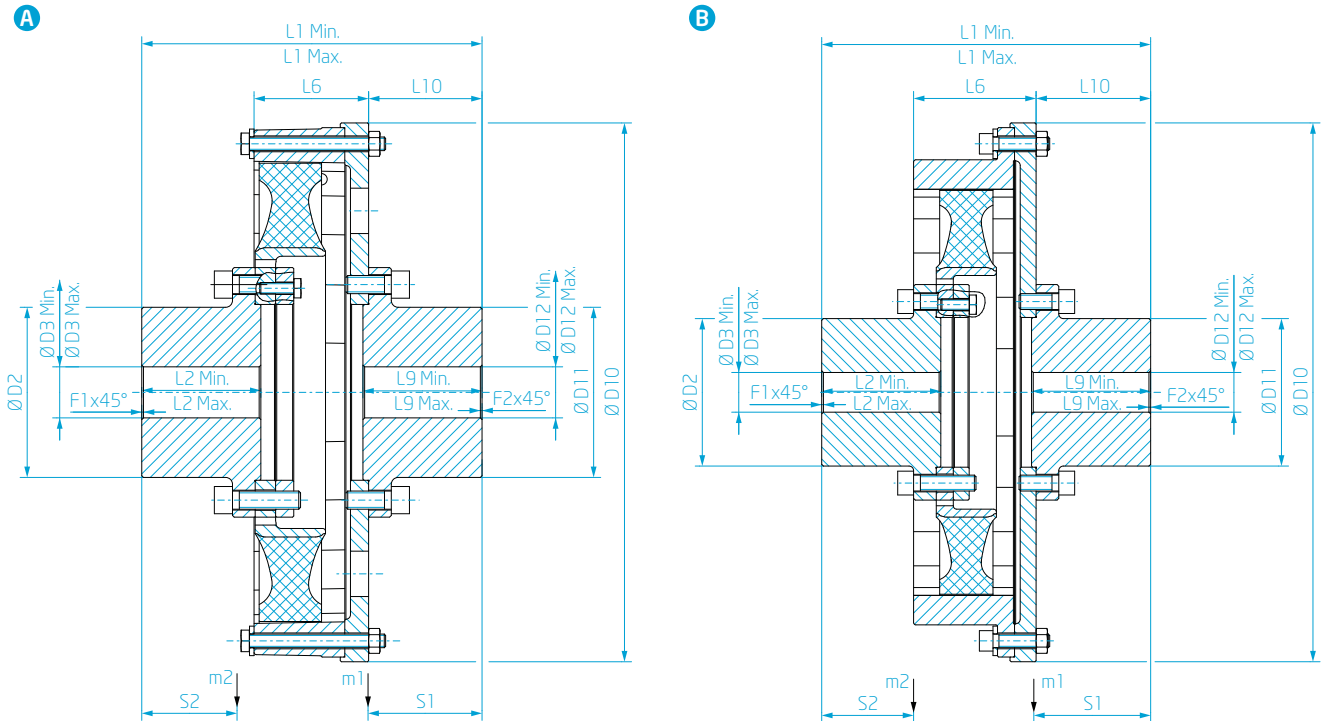

Baugruppe
Dimension Group

Abmessungen
Dimension

| | | D ₁ | D ₂ | D ₃ | | D ₁₀ | D ₁₁ | D ₁₂ | | L ₁ ¹⁾ | | L ₂ ¹⁾ | | L ₆ | L ₉ ¹⁾ | | L ₁₀ | F ₁ | F ₂ |
|---|--------|----------------|----------------|----------------|-------|-----------------|-----------------|-----------------|-------|------------------------------|-------|------------------------------|-------|----------------|------------------------------|-------|-----------------|----------------|----------------|
| | | [mm] | [mm] | [mm] | [mm] | [mm] | [mm] | [mm] | [mm] | [mm] | [mm] | [mm] | [mm] | [mm] | [mm] | [mm] | [mm] | [mm] | [mm] |
| B | X 2210 | 410,0 | 130,0 | 35,0 | 95,0 | 475,0 | 130,0 | 35,0 | 95,0 | 210,0 | 290,0 | 65,0 | 105,0 | 108,0 | 65,0 | 105,0 | 101,0 | 1,5 | 1,5 |
| A | X 2610 | - | 150,0 | 45,0 | 110,0 | 475,0 | 150,0 | 45,0 | 110,0 | 220,0 | 300,0 | 65,0 | 105,0 | 101,0 | 65,0 | 105,0 | 100,0 | 1,5 | 1,5 |
| A | X 3010 | - | 160,0 | 50,0 | 120,0 | 475,0 | 160,0 | 50,0 | 120,0 | 270,0 | 400,0 | 70,0 | 135,0 | 129,0 | 70,0 | 135,0 | 135,0 | 2,0 | 2,0 |
| A | X 3410 | - | 185,0 | 60,0 | 130,0 | 580,0 | 185,0 | 60,0 | 130,0 | 325,0 | 445,0 | 90,0 | 150,0 | 131,0 | 90,0 | 150,0 | 145,0 | 2,0 | 2,0 |
| A | X 3710 | - | 200,0 | 60,0 | 140,0 | 580,0 | 200,0 | 60,0 | 140,0 | 444,0 | 454,0 | 145,0 | 150,0 | 156,0 | 145,0 | 150,0 | 145,0 | 2,0 | 2,0 |
| A | X 4010 | - | 205,0 | 70,0 | 145,0 | 685,0 | 205,0 | 70,0 | 145,0 | 389,0 | 519,0 | 110,0 | 175,0 | 155,0 | 110,0 | 175,0 | 170,0 | 2,0 | 2,0 |
| A | X 4310 | - | 235,0 | 70,0 | 170,0 | 685,0 | 235,0 | 70,0 | 170,0 | 470,0 | 570,0 | 140,0 | 190,0 | 195,0 | 140,0 | 190,0 | 185,0 | 2,0 | 2,0 |
| C | X 34D0 | - | 205,0 | 60,0 | 150,0 | 580,0 | 205,0 | 60,0 | 150,0 | 443,0 | 543,0 | 200,0 | 250,0 | 241,0 | 100,0 | 150,0 | 145,0 | 2,0 | 2,0 |
| C | X 40D0 | - | 235,0 | 70,0 | 170,0 | 685,0 | 235,0 | 70,0 | 170,0 | 542,0 | 642,0 | 250,0 | 300,0 | 283,0 | 125,0 | 175,0 | 170,0 | 2,0 | 2,0 |
| C | X 43D0 | - | 235,0 | 70,0 | 170,0 | 685,0 | 235,0 | 70,0 | 170,0 | 715,0 | 815,0 | 290,0 | 340,0 | 365,0 | 250,0 | 300,0 | 275,0 | 2,0 | 2,0 |

C

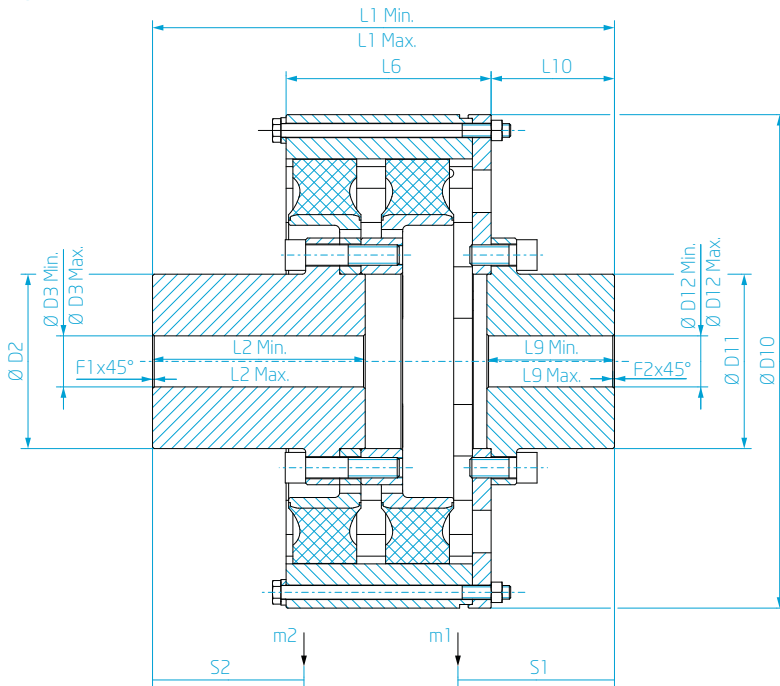

| Massenträgheitsmomente Mass moments of inertia | | Masse Mass | | Schwerpunktsabstand Distance to center of gravity | |
|---------------------------------------------------|---------------------|---------------|-------|------------------------------------------------------|-------|
| J_1 | J_2 | m_1 | m_2 | S_1 | S_2 |
| [kgm ²] | [kgm ²] | [kg] | [kg] | [mm] | [mm] |
| 0,99 | 0,10 | 40,3 | 19,2 | 102,9 | 80,4 |
| 1,14 | 0,21 | 46,4 | 27,3 | 100,5 | 84,0 |
| 1,40 | 0,29 | 55,7 | 36,1 | 132,6 | 108,0 |
| 3,85 | 0,91 | 101,4 | 67,6 | 148,1 | 135,3 |
| 4,26 | 0,97 | 110,6 | 70,0 | 152,1 | 127,2 |
| 8,41 | 1,89 | 156,9 | 102,4 | 176,2 | 161,1 |
| 9,79 | 2,60 | 187,7 | 132,4 | 191,2 | 171,7 |
| 5,92 | 1,53 | 137,8 | 114,0 | 180,8 | 181,9 |
| 12,50 | 3,30 | 211,5 | 182,4 | 211,7 | 219,0 |
| 15,03 | 4,69 | 281,5 | 231,5 | 308,6 | 253,0 |

Anmerkungen
Notes

Alle Massen, Schwerpunkte und Massenträgheitsmomente beziehen sich auf min. Nabenbohrung (Ø D3 min) bei max. Nabenlänge.

1) L_1 , L_2 und L_9 beschreiben Standardsituationen und können im Anwendungsfall angepasst werden. Die Auslegung der Nabenlänge erfolgt in Abhängigkeit des Anlagemomentes T_N und muss anwendungsbezogen berechnet werden. Kontaktieren Sie hierfür die VULKAN Vertretung in Ihrer Nähe oder besuchen Sie für Naben mit Passfederverbindung das VULKAN Engineering Portal auf unserer Homepage www.vulkan.com.

All masses, focal points and mass moments of inertia refer to min. hub bore (Ø D3 min) with max. hub length.

1) The installation dimensions L_1 , L_2 and L_9 describe the standard and can be adjusted to larger than min./max. depending on the installation. The adjustment of the hub length is depending on the nominal torque T_N of the application. For further information, please contact your local VULKAN representative or for calculation of a keyway connections please visit the VULKAN Engineering portal on www.vulkan.com.

KUPPLUNGS-AUSWAHL MIT HILFE VON ANWENDUNGSPROFILIEN COUPLING SELECTION BY MEANS OF APPLICATION-PROFILES

Ähnlich zu den Methoden der Motor-, Getriebe- und Generatorhersteller, werden die technischen Produktdaten der Kupplungen unter Berücksichtigung der typischen Belastungsarten differenziert – im Wesentlichen nach den Drehmomenten und Profilen der verschiedenen Anwendungen:

Following the methods of engine, gearbox and generator manufacturers, VULKAN is diversifying the technical product data of the couplings depending on the typical loads, i.e. rating and profiles of the different applications:

- Unterbrochener Betrieb mit großen Variationen in Motordrehzahl und/ oder Leistung
- Mit bis zu 1500 Betriebsstunden pro Jahr
- Durchschnittliche Auslastung 55 – 65 % TKN
- Leichter Schiffsbetrieb, z. B.: in Privat- und Charterbooten, Sport-/Freizeitboote/ Schiffe- usw.
- Erzeugung von elektrischer Energie im Bereitschaftsbetrieb – mit variabler Last

L | LEICHTER BETRIEB LIGHT SERVICE

- Intermittent operation with large variations in engine speed and/or power
- With up to 1500 operating hours per year
- Average load factor is 55 – 65 % of TKN
- Marine Light service rated, i.e. private and charter, sport/ leisure activity vessels
- Power Generation in Standby Duty – standby with variable load

- Unterbrochener Betrieb mit einigen Variationen in Motordrehzahl und/ oder Leistung
- Mit bis zu 4000 Betriebsstunden pro Jahr
- Durchschnittliche Auslastung 60 – 80 % TKN
- Mittelschwerer Schiffsbetrieb, z. B.: in Charter- und kommerziellen Booten, Arbeitsboote, Marine- und Behördenschiffe usw.
- Erzeugung von elektrischer Energie im Grundleistungsbetrieb – mit variabler Last

M | MITTELSCHWERER BETRIEB MEDIUM SERVICE

- Intermittent operation with some variations in engine speed and/or power
- With up to 4000 operating hours per year
- Average load factor is 60 – 80 % of TKN
- Marine Medium service rated, i.e. charter and commercial crafts, workboats, naval and government vessels etc.
- Power Generation in Prime Duty – with variable load

- Kontinuierlicher Betrieb mit geringen oder keinen Variationen von Motordrehzahl und Leistung
- Unbegrenzte Betriebsstunden pro Jahr, mit bis zu 100 % des Kupplungsnennndrehmomentes (TKN) für bis zu 100 % der Betriebszeit, durchschnittliche Auslastung 70 – 100 % TKN
- Schwerer Schiffsbetrieb, z. B.: in Handelsschiffen, Baggerschiffen, Containerschiffen, Fährschiffen usw.
- Erzeugung von elektrischer Energie im Dauerbetrieb – mit konstanter Last, sehr geringe Lastschwankungen

C | KONTINUIERLICHER BETRIEB CONTINUOUS SERVICE

- Continuous operation with little or no variations in engine speed and power
- Unlimited operating hours per year; with up to 100 % of rated torque (TKN) up to 100 % operating time, average load factor is 70 – 100 % of TKN
- Marine heavy service rated, i.e. commercial vessel, dredger, container vessel, ferry, etc.
- Power Generation in Continuous Duty – with constant load, very little load variation

Die sorgfältige Absicherung der Technischen Daten ist durch langjährige VULKAN Erfahrung in Marineantrieben und aufwendige Hausversuche mit verschiedenen Lastspektren sicher gestellt.

The careful validation of the Technical Data is ensured by VULKANs long term experience in marine propulsion and extensive in-house testing with diverse load spectra.

L | LEICHTER BETRIEB LIGHT SERVICE

AUSWAHL EINER HOCHELASTISCHEN VULASTIK L KUPPLUNG FÜR EINEN YACHTANTRIEB (LASTPROFIL „LEICHTER BETRIEB“)

Auslegungsbeispiel:

Ein Yachtantrieb mit Hochleistungsmotor und Getriebe, einer Leistung von 1540 kW und 2450 1/min, bei 20% der Betriebszeit im Vollastbereich, rasch wechselnder Schiffsgeschwindigkeit mit Betriebszeiten zwischen 250 bis 1000 Stunden pro Jahr.

Aus dieser Ausgangsbasis **1540 kW (P_N)** und **2450 1/min (n_N)** und freier Propellerkurve ergibt sich ein Anlagenennmoment von **6,00 kNm (T_N)** (alternativ ist das maximale Moment der Motorkurve zu berücksichtigen).

Für den Einbau der Kupplung in ein Schwungradgehäuse resultiert bei der Silikonvariante ein Temperaturfaktor von **1,0 (S_t)** (siehe Erläuterungen der Technischen Daten – gültig für Si-Elemente).

Auf das Nenndrehmoment der vorausgewählten Kupplung **VULASTIK L X3011..S** (Silikonvariante) mit **6,50 kNm (T_{KN})** wird zusätzlich der Faktor **1,0 (S_L)** für das Anwendungsprofil „Leichter Betrieb“ angewandt.

(T_{KN-L}) = 6,50 kNm \geq (T_N) = 6,00 kNm zeigt, dass die Kupplung **VULASTIK L X3011..S** für die beschriebene Beispielanwendung in Bezug auf die Nenndrehmomentkapazität geeignet ist.

Die Eignung der hier vorausgewählten Kupplung ist durch eine zusätzliche Drehschwingungsrechnung zu überprüfen.

SELECTION OF A HIGHLY FLEXIBLE VULASTIK L COUPLING FOR A YACHT DRIVELINE (LOADPROFILE “LIGHT SERVICE”)

Example of Selection:

A yacht-driveline with high performance engine and gear transmission, power/speed of 1540 kW and 2450 1/min, with 20% of operating time with full throttle, frequent change in ship’s speed, with operating times from 250 to 1000 hours per year.

From this starting information **1540 kW (P_N)** and **2450 1/min (n_N)** and free propeller-curve a rated torque of the drive line **6,00 kNm (T_N)** is resulting (alternatively the maximum torque of the engine characteristic has to be considered).

For installation of the coupling into a flywheel bell-house a temperature-factor **1,0 (S_t)** has to be used for the Silicone-elements (see Explanation of Technical Data – valid for Si-elements).

The rated torque of the preselected **VULASTIK L X3011..S** coupling (silicone) of **6,50 kNm (T_{KN})** has to be additionally corrected with the factor **1,0 (S_L)** for the application-profile “Light Service”.

(T_{KN-L}) = 6,50 kNm \geq (T_N) = 6,00 kNm shows, that the coupling **VULASTIK L X3011..S** is rated-torque-based suitable for the described sample selection.

The suitability of this preselected coupling is subject to an additional Torsional Vibration Calculation.

Nenndrehmoment Anlage Rated torque drive line

$$T_N = \frac{9,55 \times P_N}{n_N}$$

$$T_N = 6,00 \text{ [kNm]}$$

Nenndrehmoment Kupplung Rated torque coupling

$$T_{KN-L} = T_{KN} \times S_t \times S_L$$

$$T_{KN-L} = 6,50 \text{ [kNm]}$$

| | | | | | | | | | | | |
|----------------|--------------------------------------------------|---------------|--------------------------------|-------------------------------|-------------------------------|-------------------|--------------------------------------------------|-------|----------------------------------------|-------|------------------------------------------------------|
| T_N [kNm] | Nenndrehmoment Anlage Rated torque drive line | P_N [kW] | Nennleistung Nominal output | n_N [min ⁻¹] | Nenndrehzahl Nominal speed | T_{KN} [kNm] | Nenndrehmoment Kupplung Rated torque coupling | S_t | Temperaturfaktor Temperature factor | S_L | Faktor Anwendungsprofil Factor application profil |
|----------------|--------------------------------------------------|---------------|--------------------------------|-------------------------------|-------------------------------|-------------------|--------------------------------------------------|-------|----------------------------------------|-------|------------------------------------------------------|

M | MITTELSCHWERER BETRIEB MEDIUM SERVICE

AUSWAHL EINER ELASTISCHEN VULASTIK L KUPPLUNG FÜR EINEN GENERATORANTRIEB (LASTPROFIL „MITTELSCHWERER BETRIEB“)

SELECTION OF A FLEXIBLE VULASTIK L COUPLING FOR A GENERATOR DRIVELINE (LOADPROFILE “MEDIUM SERVICE”)

Auslegungsbeispiel:

Eine Energiezentrale mit Antrieben aus Dauerleistungsmotor und Generator, einer Leistung von 1540 kW und 1800 1/min, mit einer variablen Leistungsabnahme von durchschnittlich 70% deklarerter Leistung, mit Betriebszeiten max. 4000 Stunden pro Jahr.

Aus dieser Ausgangsbasis **1540 kW (P_N)** und **1800 1/min (n_N)** ergibt sich ein Anlagennennmoment von **8,17 kNm (T_N)**.

Für den Einbau der Kupplung in ein Schwungradgehäuse resultiert bei der NR-Elementvariante ein Temperaturfaktor **0,8 (S_t)** (siehe Erläuterungen der Technischen Daten – gültig für NR-Elemente).

Auf das Nenndrehmoment der vorausgewählten Kupplung **VULASTIK L X3716..A** (Gummivariante) mit **13,00 kNm (T_{KN})** wird zusätzlich der Faktor **0,89 (S_M)** für das Anwendungsprofil „Mittelschwerer Betrieb“ angewandt.

(T_{KN-M}) = 9,26 kNm \geq (T_N) = 8,17 kNm zeigt, dass die Kupplung **VULASTIK L X3716..A** für die beschriebene Beispielanwendung in Bezug auf die Nenndrehmomentkapazität geeignet ist.

Die Eignung der hier vorausgewählten Kupplung ist durch eine zusätzliche Drehschwingungsrechnung zu überprüfen.

Nenndrehmoment Anlage Rated torque drive line

$$T_N = \frac{9,55 \times P_N}{n_N}$$

$$T_N = 8,17 \text{ [kNm]}$$

Nenndrehmoment Kupplung Rated torque coupling

$$T_{KN-M} = T_{KN} \times S_t \times S_M$$

$$T_{KN-M} = 9,26 \text{ [kNm]}$$

Example of Selection:

A power generation station with drivelines with continuous rated engine and generator, power/speed of 1540 kW and 1800 1/min, with variable output of 70% rated power in average, with operating times of max. 4000 hours per year.

From this starting information **1540 kW (P_N)** and **1800 1/min (n_N)** a rated torque of the driveline **8,17 kNm (T_N)** is resulting.

For installation of the coupling into a flywheel bell-house a temperature-factor **0,8 (S_t)** has to be used for the NR-elements (see Explanation of Technical Data – valid for NR-elements).

The rated torque of the preselected **VULASTIK L X3716..A** (NR-element) coupling of **13,00 kNm (T_{KN})** has to be additionally corrected with the factor **0,89 (S_M)** for the application-profile “Medium Service”.

(T_{KN-M}) = 9,26 kNm \geq (T_N) = 8,17 kNm shows, that the coupling **VULASTIK L X3716..A** is rated-torque-based suitable for the described sample selection.

The suitability of this preselected coupling is subject to an additional Torsional Vibration Calculation.

| | | | | | | | | | | | |
|----------------|--------------------------------------------------|---------------|--------------------------------|-------------------------------|-------------------------------|-------------------|--------------------------------------------------|-------|----------------------------------------|-------|------------------------------------------------------|
| T_N [kNm] | Nenndrehmoment Anlage Rated torque drive line | P_N [kW] | Nennleistung Nominal output | n_N [min ⁻¹] | Nenndrehzahl Nominal speed | T_{KN} [kNm] | Nenndrehmoment Kupplung Rated torque coupling | S_t | Temperaturfaktor Temperature factor | S_M | Faktor Anwendungsprofil Factor application profil |
|----------------|--------------------------------------------------|---------------|--------------------------------|-------------------------------|-------------------------------|-------------------|--------------------------------------------------|-------|----------------------------------------|-------|------------------------------------------------------|

C | KONTINUIERLICHER BETRIEB CONTINUOUS SERVICE

AUSWAHL EINER HOCHELASTISCHEN VULASTIK L KUPPLUNG FÜR EIN SCHUBSCHIFFANTRIEB (LASTPROFIL „KONTINUIERLICHER BETRIEB“)

Auslegungsbeispiel:

Ein flussgehendes Schubschiff mit Antrieben aus Dauerleistungsmotor und Getriebe, einer Leistung von 1540 kW und 2450 1/min, bei 60% der Betriebszeit im Vollastbereich, langsam wechselnder Schiffsgeschwindigkeit mit Betriebszeiten bis zu 6000 Stunden pro Jahr.

Aus dieser Ausgangsbasis **1540 kW (P_N)** und **2450 1/min (n_N)** und freier Propellerkurve ergibt sich ein Anlagenennmoment von **6,00 kNm (T_N)** (alternativ ist das maximale Moment der Motorkurve zu berücksichtigen).

Für den Einbau der Kupplung in ein Schwungradgehäuse resultiert bei der NR-Elementvariante ein Temperaturfaktor **0,8 (S_t)** (siehe Erläuterungen der Technischen Daten – gültig für NR-Elemente).

Auf das Nenndrehmoment der vorausgewählten Kupplung **VULASTIK L X3412..A** (NR-Element) mit **10,40 kNm (T_{KN})** wird zusätzlich der Faktor **0,77 (S_c)** für das Anwendungsprofil „Kontinuierlicher Betrieb“ angewandt.

(T_{KN-C}) = 6,41 kNm \geq (T_N) = 6,00 kNm zeigt, dass die Kupplung **VULASTIK L X3412..A** für die beschriebene Beispielanwendung in Bezug auf die Nenndrehmomentkapazität geeignet ist.

Die Eignung der hier vorausgewählten Kupplung ist durch eine zusätzliche Drehschwingungsrechnung zu überprüfen.

SELECTION OF A HIGHLY FLEXIBLE VULASTIK L COUPLING FOR A PUSHER-DRIVELINE (LOADPROFILE “CONTINUOUS SERVICE”)

Example of Selection:

A river-going pusher with drivelines of continuous rated engine and gear transmission, power/speed of 1540 kW and 2450 1/min, with 60% of operating time with full throttle, slow change in ship's speed, with operating times up to 6000 hours per year.

From this starting information **1540 kW (P_N)** and **2450 1/min (n_N)** and free propeller-curve a rated torque of the drive line **6,00 kNm (T_N)** is resulting (alternatively the maximum torque of the engine characteristic has to be considered).

For installation of the coupling into a flywheel bellhouse a temperature-factor **0,8 (S_t)** has to be used for the NR-elements (see Explanation of Technical Data – valid for NR-elements).

The rated torque of the preselected **VULASTIK L X3412..A** (NR-element) coupling of **10,40 kNm (T_{KN})** has to be additionally corrected with the factor **0,77 (S_c)** for the application-profile “Continuous Service”.

(T_{KN-C}) = 6,41 kNm \geq (T_N) = 6,00 kNm shows, that the coupling **VULASTIK L X3412..A** is rated-torque-based suitable for the described sample selection.

The suitability of this preselected coupling is subject to an additional Torsional Vibration Calculation.

Nenndrehmoment Anlage Rated torque drive line

$$T_N = \frac{9,55 \times P_N}{n_N}$$

$$T_N = 6,00 \text{ [kNm]}$$

Nenndrehmoment Kupplung Rated torque coupling

$$T_{KN-C} = T_{KN} \times S_t \times S_c$$

$$T_{KN-C} = 6,41 \text{ [kNm]}$$

VULASTIK L

ERLÄUTERUNGEN DES PRODUKTCODES EXPLANATIONS OF THE PRODUCT CODE

Alle VULKAN Couplings Produkte sind mit einem Produktcode gekennzeichnet. Dieser Code setzt sich aus verschiedenen Parameter-Angaben zusammen und ermöglicht es, unsere Produkte eindeutig zu identifizieren.

All VULKAN Couplings products are identified by a product code. This code consists of several parameters and it enables the clear identification of all products.

PRODUKTCODE BEISPIEL VULASTIK L X 1913

Hier haben wir den Code am Beispiel einer VULASTIK L (X 1913), Größe 19, 1-reihig, Elementsteifigkeit 3, Baureihe 2800, SAE-Schwungradanschluss 14", Gummi entschlüsselt dargestellt.

| LEISTUNGSDATEN PERFORMANCE DATA | | | |
|----------------------------------|------------------------------|-----------------------------------|----------------|
| Kupplungstyp Type of Coupling | | T_{KW} | $L^{(3)}$ |
| | | [kNm] | S_L |
| Größe Size | Baugruppe Dimension Group | Nenn Drehmoment Nominal Torque | Anwe. Duty- |
| X 1913 | X 1910 | 1,63 | 1,00 |

Auszug aus den Leistungsdaten. Für vollständige Daten siehe Seite 08 ff.
Excerpt from performance data. Complete data see page 08 ff.

PRODUCT CODE EXAMPLE VULASTIK L X 1913

We have decoded here the product code of a VULASTIK L (X 1913), Size 19, 1 row, Element stiffness 3, Series 2800, Flywheel connection SAE 14", natural rubber.

| Komplettkupplung Complete coupling | Produktfamilie Product family | Größenbezeichnung Size code | Elementreihen Element rows | Elementsteifigkeit Element stiffness | Baureihe Series | Schwungrad SAE Flywheel SAE | Materialcode Material code |
|---------------------------------------|----------------------------------|--------------------------------|-------------------------------|-----------------------------------------|--------------------|--------------------------------|-------------------------------|
| 1 | X | 19 | 1 | 3 | 1 | C | A |



NOTIZEN NOTICE

The image shows a technical drawing grid. The grid is composed of small squares, each divided into four triangles by a diagonal line from the top-left to the bottom-right. A central rectangular area is defined by a double-line border and contains four horizontal lines for writing. To the right of the grid, there is a vertical scale with numerical markings from 0 to 220 in increments of 10. The scale is represented by a series of horizontal lines of varying lengths, creating a ruler-like appearance.

VULASTIK L

NOTIZEN NOTICE

The drawing area is a grid of squares, each divided into four triangles by a diagonal line. A central rectangular area is defined by four horizontal lines, intended for handwritten notes. The grid extends to the right edge of the page, where a vertical scale is located.



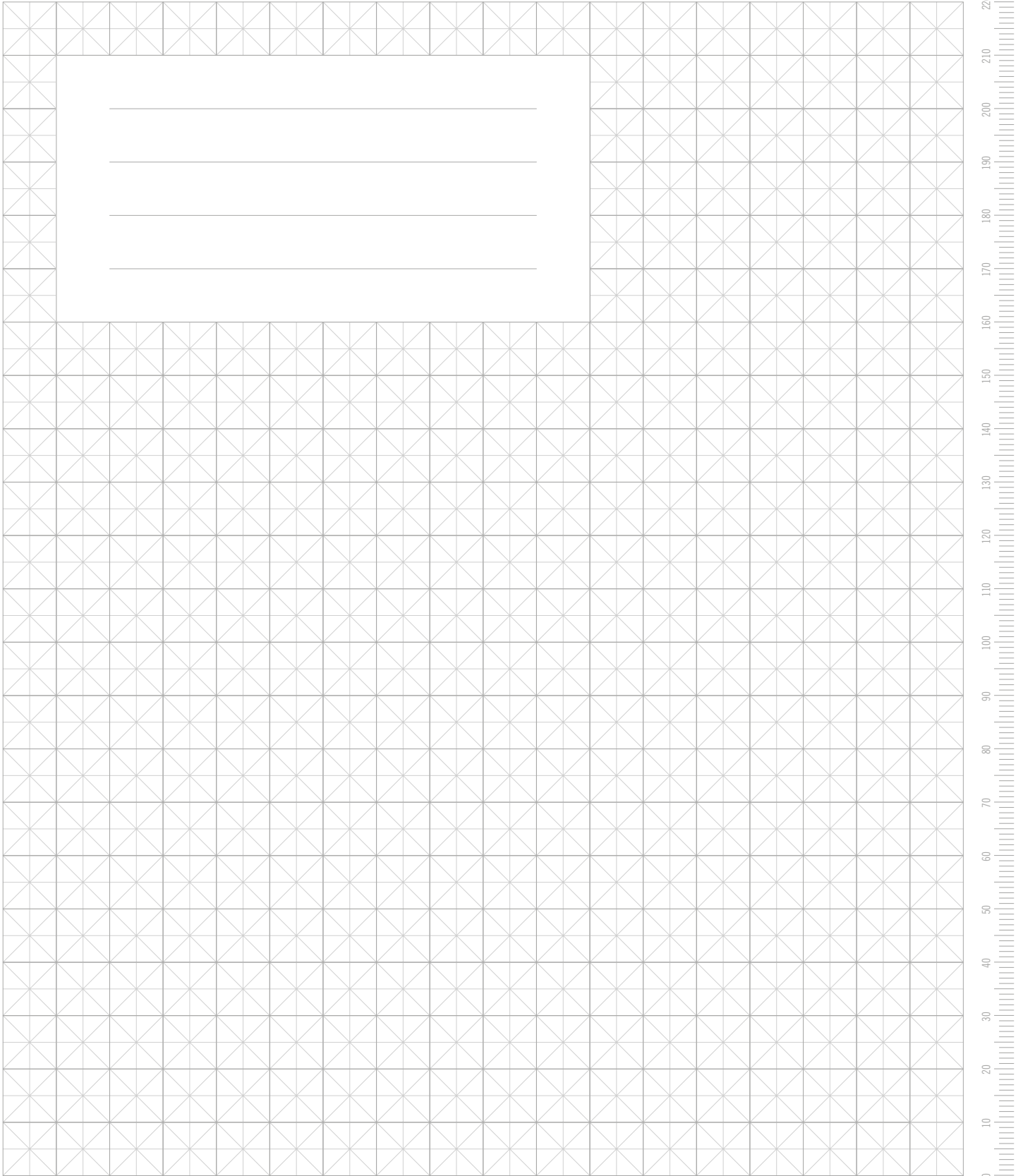

ONLINE-SERVICE

WEITERE INFORMATIONEN FINDEN SIE AUF WWW.VULKAN.COM FOR FURTHER INFORMATION, PLEASE REFER TO OUR WEBSITE WWW.VULKAN.COM

VULASTIK L

www.vulkan.com/de-de/couplings/produkte/hochelastische-kupplungen/vulastik-l



VULASTIK L

www.vulkan.com/en-us/couplings/products/highly-flexible-couplings/vulastik-l

KATALOGE & BROSCHÜREN

www.vulkan.com/de-de/couplings/downloads-videos



CATALOGUES & BROCHURES

www.vulkan.com/en-us/couplings/downloads-videos

VULKAN ENGINEERING PORTAL

www.vulkan.com/de-de/couplings/service/vulkan-engineering-portal



VULKAN ENGINEERING PORTAL

www.vulkan.com/en-us/couplings/service/vulkan-engineering-portal

PRODUKTSELEKTOR

www.vulkan.com/de-de/couplings/service/produktselektor



PRODUCT SELECTOR

www.vulkan.com/en-us/couplings/service/product-selector

AUTORISIERTE HÄNDLER

www.vulkan.com/de-de/couplings/kontakt



AUTHORISED DISTRIBUTORS

www.vulkan.com/en-us/couplings/contact

VIDEOS

www.vulkan.com/de-de/couplings/downloads-videos/videos



VIDEOS

www.vulkan.com/en-us/couplings/downloads-videos/videos

GÜLTIGKEITSKLAUSEL

Die enthaltenen technischen Daten sind nur gültig bei Einsatz in definierten Anwendungsgebieten. Diese umfassen:

- ⌚ Haupt- und Nebenantriebe auf Schiffen
- ⌚ Generatorsätze auf Schiffen
- ⌚ Antriebe für stationäre Energieerzeugung mit Diesel- oder Gasmotoren

Abweichende Anwendungen bedürfen einer individuellen Betrachtung. Bitte kontaktieren Sie hierzu ihren lokalen VULKAN Vertreter.

Die vorliegende Broschüre ersetzt alle vorherigen Ausgaben, ältere Drucke verlieren ihre Gültigkeit. VULKAN ist berechtigt, aufgrund neuerer Entwicklungen die in dieser Broschüre enthaltenen Daten entsprechend anzupassen und zu verändern. Die neuen Daten gelten nur für nach der Änderung bestellte Kupplungen. Es liegt im Verantwortungsbereich des Anwenders dafür zu sorgen, dass ausschließlich die aktuelle Katalogversion verwendet wird. Der jeweils aktuelle Stand ist auf der Webseite von VULKAN unter www.vulkan.com jederzeit abrufbar.

Die Angaben in dieser Broschüre beziehen sich auf den technischen Standard gültig im Hause VULKAN und stehen unter den in den Erläuterungen definierten Bedingungen. Es liegt allein im Entscheidungs- und Verantwortungsrahmen des Systemverantwortlichen für die Antriebslinie, entsprechende Rückschlüsse auf das Systemverhalten zu ziehen.

VULKAN Drehschwingungsanalysen berücksichtigen in der Regel nur das rein mechanische Schwingungssystem. Als reiner Komponentenhersteller übernimmt VULKAN mit der Analyse des Drehschwingungssystems (stationär, transient) nicht die Systemverantwortung! Die Genauigkeit der Analyse hängt von der Genauigkeit der verwendeten bzw. der VULKAN zur Verfügung gestellten Daten ab.

Änderungen aufgrund des technischen Fortschritts sind vorbehalten. Bei Unklarheiten bzw. Rückfragen kontaktieren Sie bitte VULKAN.

Stand: 12/2021

Das Recht auf Vervielfältigung, Nachdruck und Übersetzungen behalten wir uns vor. Maß- und Konstruktionsänderungen vorbehalten.

VALIDITY CLAUSE

The containing technical data is valid only for defined areas of applications. These includes:

- ⌚ Main propulsion and auxiliary drives on ships
- ⌚ Generator sets on ships
- ⌚ Drives for stationary energy production with diesel or gas engines

For other than the named applications please contact your local VULKAN supplier for further consideration.

The present catalogue shall replace all previous editions, any previous printings shall no longer be valid. Based on new developments, VULKAN reserves the right to amend and change any details contained in this catalogue respectively. The new data shall only apply with respect to couplings that were ordered after said amendment or change. It shall be the responsibility of the user to ensure that only the latest catalogue issue will be used. The respective latest issue can be seen on the website of VULKAN on www.vulkan.com.

The data contained in this catalogue refer to the technical standard as presently used by VULKAN with defined conditions according to the explanations. It shall be the sole responsibility and decision of the system administrator for the drive line to draw conclusions about the system behaviour.

VULKAN torsional vibration analysis usually only consider the pure mechanical mass-elastic system. Being a component manufacturer exclusively, VULKAN assumes no system responsibility with the analysis of the torsional vibration system (stationary, transiently)! The accuracy of the analysis depends on the exactness of the used data and the data VULKAN is provided with, respectively.

Any changes due to the technological progress are reserved. For questions or queries please contact VULKAN.

Status: 12/2021

All duplication, reprinting and translation rights are reserved. We reserve the right to modify dimensions and constructions without prior notice.

PUBLISHER:

VULKAN Couplings

CONCEPT AND DESIGN:

Hackforth Holding GmbH & Co. KG
VULKAN Marketing
Heerstraße 66, 44653 Herne / Germany
E-mail: marketing@vulkan.com

STATUS: 12/2021

All duplication, reprinting and translation rights are reserved. Any changes due to the technological progress are reserved. For questions or queries please contact VULKAN.